

LANÇA  
mentos  
2024

SUGGAR





# FOGÃO MASTER GRILL

## Mesa Vidro 4 queimadores

FGVMTG411/12BR - FGVMTG411/12PT - FGVMTG411/12PRIX

ACENDIMENTO  
SUPERAUTOMÁTICO

TREMPE EM  
FERRO FUNDIDO  
COM 6 APOIOS

FORNO  
56L COM PORTA  
ESPELHADA

GRILL

TRIPLA CHAMA

- Design super moderno
- Botões top control
- Mesa de vidro temperado com design curvo: qualidade e alta resistência
- Trepes individuais de ferro fundido com 6 pontos de apoio: mais modernas, robustas e duráveis\*
- Queimador tripla chama
- Acendimento superautomático na mesa e no forno
- Queimadores injetados
- Capacidade do forno: 56L
- Forno Fácil Limpeza: a gordura não gruda e fica mais fácil de limpar
- Forno com válvula de segurança
- Grill no forno
- Porta espelhada
- Dobradiças italianas: amortecem o fechamento da porta
- Proteção térmica com vidro duplo no forno
- Controle de temperatura do forno: 180°C a 280°C
- 1 grade fixa e 1 grade deslizante com 3 níveis de ajuste no forno
- Puxador com design curvo em alumínio escovado (BR e PT)
  - Puxador com design curvo pintado na cor prata (Prix)
- Pé elevados que facilitam a limpeza do piso
- Luz no forno (a lâmpada não acompanha o produto)
- 127V ou 220V

### TABELA TÉCNICA

|                                    | BRANCO            | PRETO             | PRIX              |
|------------------------------------|-------------------|-------------------|-------------------|
| MOD. 127V                          | FGVMTG411BR       | FGVMTG411PT       | FGVMTG411PRIX     |
| CÓD. EAN 127V                      | 790.831.281.930-9 | 790.831.281.932-3 | 790.831.281.934-7 |
| MOD. 220V                          | FGVMTG412BR       | FGVMTG412PT       | FGVMTG412PRIX     |
| CÓD. EAN 220V                      | 790.831.281.931-6 | 790.831.281.933-0 | 790.831.281.935-4 |
| QTD. PÇS CAIXA                     | 1                 | 1                 | 1                 |
| PROD. S/ EMB. (LargxAlt x Prof cm) | 49,5x92,0x66,3    | 49,5x92,0x66,3    | 49,5x92,0x66,3    |
| PROD. C/ EMB. (LargxAlt x Prof cm) | 50,5x93,0x67,3    | 50,5x93,0x67,3    | 50,5x93,0x67,3    |
| PESO S/ EMB. (kg)                  | 25,5              | 25,5              | 25,5              |
| PESO C/ EMB. (kg)                  | 28,0              | 28,0              | 28,0              |



# FOGÃO MASTER GRILL

## Mesa Vidro 5 queimadores

FGVMTG511/12BR - FGVMTG511/12PT - FGVMTG511/12PRIX

ACENDIMENTO  
SUPERAUTOMÁTICO

TREMPE EM  
FERRO FUNDIDO  
COM 6 APOIOS

FORNO  
90L COM PORTA  
ESPELHADA

GRILL

TRIPLA CHAMA

- Design super moderno
- Botões top control
- Mesa de vidro temperado com design curvo: qualidade e alta resistência
- Trempes individuais de ferro fundido com 6 pontos de apoio: mais modernas, robustas e duráveis\*
- Queimador tripla chama central
- Acendimento superautomático na mesa e no forno
- Queimadores injetados
- Capacidade do forno: 90L
- Forno Fácil Limpeza: a gordura não gruda e fica mais fácil de limpar
- Forno com válvula de segurança
- Grill no forno
- Porta espelhada
- Dobradiças italianas: amortecem o fechamento da porta
- Proteção térmica com vidro duplo no forno
- Controle de temperatura do forno: 180°C a 280°C
- 1 grade fixa e 1 grade deslizante com 3 níveis de ajuste no forno
- Puxador com design curvo em alumínio escovado (BR e PT)
  - Puxador com design curvo pintado na cor prata (Prix)
- Pés elevados que facilitam a limpeza do piso
- Luz no forno (a lâmpada não acompanha o produto)
- 127V ou 220V

### TABELA TÉCNICA

|                                 | BRANCO            | PRETO             | PRIX              |
|---------------------------------|-------------------|-------------------|-------------------|
| MOD. 127V                       | FGVMTG511BR       | FGVMTG511PT       | FGVMTG511PRIX     |
| CÓD. EAN 127V                   | 790.831.281.936-1 | 790.831.281.938-5 | 790.831.281.940-8 |
| MOD. 220V                       | FGVMTG512BR       | FGVMTG512PT       | FGVMTG512PRIX     |
| CÓD. EAN 220V                   | 790.831.281.937-8 | 790.831.281.939-2 | 790.831.281.941-5 |
| QTD. PÇS CAIXA                  | 1                 | 1                 | 1                 |
| PROD. S/ EMB. (LargxAltProf cm) | 75,5x92,0x64,3    | 75,5x92,0x64,3    | 75,5x92,0x64,3    |
| PROD. C/ EMB. (LargxAltProf cm) | 77,5x93,0x65,3    | 77,5x93,0x65,3    | 77,5x93,0x65,3    |
| PESO S/ EMB. (kg)               | 34,0              | 34,0              | 34,0              |
| PESO C/ EMB. (kg)               | 37,5              | 37,5              | 37,5              |



TREMPE EM  
FERRO FUNDIDO  
COM 6 APOIOS

ACENDIMENTO  
AUTOMÁTICO

CAPACIDADE  
DO FORNO:  
56 LITROS

# FOGÃO BEST GLASS

## Mesa Vidro 4 queimadores

FGVVG410BR - FGVVG410PRIX - FGVVG410PT

- Design super moderno
- Botões top control
- Mesa de vidro temperado: qualidade e alta resistência
- Trempe individuais de ferro fundido com 6 pontos de apoio: mais modernas, robustas e duráveis
- Acendimento automático na mesa e no forno
- Queimadores injetados
- Capacidade do forno: 56L
- Forno Fácil Limpeza: a gordura não gruda e fica mais fácil de limpar
- Forno com válvula de segurança
- Dobradiças italianas: amortecem o fechamento da porta
- Proteção térmica com vidro duplo no forno
- Controle de temperatura do forno: 180°C a 280°C
- 1 grade fixa e 1 grade deslizante com 3 níveis de ajuste no forno
- Puxador em alumínio escovado (BR e PT)
- Puxador pintado na cor prata (Prix)
- Pés elevados que facilitam a limpeza do piso
- Luz no forno (a lâmpada não acompanha o produto)
- Bivolt

### TABELA TÉCNICA

|                                    | BRANCO            | PRETO             | PRIX              |
|------------------------------------|-------------------|-------------------|-------------------|
| MOD. BIVOLT                        | FGVVG410BR        | FGVVG410PT        | FGVVG410PRIX      |
| CÓD. EAN BIVOLT                    | 790.831.281.920-0 | 790.831.281.922-4 | 790.831.281.921-7 |
| QTD. PÇS CAIXA                     | 1                 | 1                 | 1                 |
| PROD. S/ EMB.<br>(LargxAltProf cm) | 49,5x92,0x64,3    | 49,5x92,0x64,3    | 49,5x92,0x64,3    |
| PROD. C/ EMB.<br>(LargxAltProf cm) | 50,5x93,0x65,3    | 50,5x93,0x65,3    | 50,5x93,0x65,3    |
| PESO S/ EMB. (kg)                  | 24,0              | 24,0              | 24,0              |
| PESO C/ EMB. (kg)                  | 26,5              | 26,5              | 26,5              |



# FOGÃO BEST GLASS

## Mesa Vidro 5 queimadores

FGVVG510BR - FGVVG510PRIX - FGVVG510PT

- Design super moderno
- Botões top control
- Mesa de vidro temperado: qualidade e alta resistência
- Trempe individuais de ferro fundido com 6 pontos de apoio: mais modernas, robustas e duráveis
- Queimador tripla chama central
- Acendimento automático na mesa e no forno
- Queimadores injetados
- Capacidade do forno: 90L
- Forno Fácil Limpeza: a gordura não gruda e fica mais fácil de limpar
- Forno com válvula de segurança
- Dobradiças italianas: amortecem o fechamento da porta
- Proteção térmica com vidro duplo no forno
- Controle de temperatura do forno: 180°C a 280°C
- Puxador em alumínio escovado (BR e PT)
- Puxador pintado na cor prata (Prix)
- 1 grade fixa e 1 grade deslizante com 3 níveis de ajuste no forno
- Pés elevados que facilitam a limpeza do piso
- Luz no forno (a lâmpada não acompanha o produto)
- Bivolt

TRIPLA  
CHAMA

ACENDIMENTO  
AUTOMÁTICO

CAPACIDADE  
DO FORNO:  
90 LITROS

TREMPE EM  
FERRO FUNDIDO  
COM 6 APOIOS

### TABELA TÉCNICA

|                                      | BRANCO            | PRETO             | PRIX              |
|--------------------------------------|-------------------|-------------------|-------------------|
| MOD. BIVOLT                          | FGVVG510BR        | FGVVG510PT        | FGVVG510PRIX      |
| CÓD. BIVOLT                          | 790.831.281.923-1 | 790.831.281.925-5 | 790.831.281.924-8 |
| QTD. PÇS CAIXA                       | 1                 | 1                 | 1                 |
| PROD. S/ EMB.<br>(LargxAlt xProf cm) | 75,5x92,0x64,3    | 75,5x92,0x64,3    | 75,5x92,0x64,3    |
| PROD. C/ EMB.<br>(LargxAlt xProf cm) | 77,5x93,0x65,3    | 77,5x93,0x65,3    | 77,5x93,0x65,3    |
| PESO S/ EMB. (kg)                    | 34,0              | 34,0              | 34,0              |
| PESO C/ EMB. (kg)                    | 37,0              | 37,0              | 37,0              |



# FOGÃO MAX GLASS

## Mesa Vidro 4 queimadores

FGVMG410BR - FGVMG410PRIX - FGVMG410PT

ACENDIMENTO  
AUTOMÁTICO

TREMPE  
COM 6  
APOIOS

FORNO  
56L EASY  
CLEAN

- Design super moderno
- Botões top control
- Mesa de vidro temperado: qualidade e alta resistência
- Trempe de aço esmaltado fosco com 6 pontos de apoio: mais estabilidade para as painéis
- Acendimento automático na mesa e no forno
- Queimadores injetados
- Capacidade do forno: 56L
- Forno Fácil Limpeza: a gordura não gruda e fica mais fácil de limpar
- Forno com válvula de segurança
- Proteção térmica com vidro duplo no forno
- Controle de temperatura do forno: 180°C a 280°C
- Puxador em alumínio pintado na cor do fogão
- 1 grade fixa e 1 grade deslizante com 3 níveis de ajuste no forno
- Pés elevados que facilitam a limpeza do piso
- Luz no forno (a lâmpada não acompanha o produto)
- Bivolt

### TABELA TÉCNICA

|                                       | BRANCO            | PRETO             | PRIX              |
|---------------------------------------|-------------------|-------------------|-------------------|
| MOD. BIVOLT                           | FGVMG410BR        | FGVMG410PT        | FGVMG410PRIX      |
| CÓD. BIVOLT                           | 790.831.281.942-2 | 790.831.281.944-6 | 790.831.281.943-9 |
| QTD. PÇS CAIXA                        | 1                 | 1                 | 1                 |
| PROD. S/ EMB.<br>(LargxAlt x Prof cm) | 49,5x92,0x64,3    | 49,5x92,0x64,3    | 49,5x92,0x64,3    |
| PROD. C/ EMB.<br>(LargxAlt x Prof cm) | 50,5x93,0x65,3    | 50,5x93,0x65,3    | 50,5x93,0x65,3    |
| PESO S/ EMB. (kg)                     | 24,5              | 24,5              | 24,5              |
| PESO C/ EMB. (kg)                     | 27,0              | 27,0              | 27,0              |



# FOGÃO MAX GLASS

## Mesa Vidro 5 queimadores

FGVMG510BR - FGVMG510PRIX - FGVMG510PT

TRIPLA  
CHAMA

ACENDIMENTO  
AUTOMÁTICO

FORNO  
90L EASY  
CLEAN

TREMPE  
COM 6  
APOIOS

- Design super moderno
- Botões top control
- Mesa de vidro temperado: qualidade e alta resistência
- Trempe de aço esmaltado fosco com 6 pontos de apoio: mais estabilidade para as painéis
- Queimador tripla chama central
- Acendimento automático na mesa e no forno
- Queimadores injetados
- Capacidade do forno: 90L
- Forno Fácil Limpeza: a gordura não gruda e fica mais fácil de limpar
- Forno com válvula de segurança
- Proteção térmica com vidro duplo no forno
- Controle de temperatura do forno: 180°C a 280°C
- Puxador em alumínio pintado na cor do fogão
- 1 grade fixa e 1 grade deslizante com 3 níveis de ajuste no forno
- Pés elevados que facilitam a limpeza do piso
  - Luz no forno (a lâmpada não acompanha o produto)
  - Bivolt

### TABELA TÉCNICA

|                                 | BRANCO            | PRETO             | PRIX              |
|---------------------------------|-------------------|-------------------|-------------------|
| MOD. BIVOLT                     | FGVMG510BR        | FGVMG510PT        | FGVMG510PRIX      |
| CÓD. BIVOLT                     | 790.831.281.945-3 | 790.831.281.947-7 | 790.831.281.946-0 |
| QTD. PÇS CAIXA                  | 1                 | 1                 | 1                 |
| PROD. S/ EMB. (LargxAltProf cm) | 75,5 x92,0x64,3   | 75,5 x92,0x64,3   | 75,5 x92,0x64,3   |
| PROD. C/ EMB. (LargxAltProf cm) | 77,5 x93,0x65,3   | 77,5x93,0x65,3    | 77,5x93,0x65,3    |
| PESO S/ EMB. (kg)               | 33,5              | 33,5              | 33,5              |
| PESO C/ EMB. (kg)               | 37,0              | 37,0              | 37,0              |



# FOGÃO NEO GLASS

## Mesa Vidro 4 queimadores

FGVNG410BR - FGVNG410PRIX - FGVNG410PT

ACENDIMENTO  
AUTOMÁTICO

FORNO 56L  
EASY CLEAN

TREMPE  
COM 6  
APOIOS

- Design super moderno
- Botões top control
- Mesa de vidro temperado: qualidade e alta resistência
- Trempe de aço esmaltado brilhante com 6 pontos de apoio: mais estabilidade para as painelas
- Acendimento automático total na mesa e no forno
- Queimadores injetados
- Capacidade do forno: 56L
- Forno Fácil Limpeza: a gordura não gruda e fica mais fácil de limpar
- Proteção térmica com vidro duplo no forno
- Controle de temperatura do forno: 180°C a 280°C
- Puxador em aço pintado na cor do fogão
- Pés elevados que facilitam a limpeza do piso
- Forno com válvula de segurança
- Grade fixa com 3 níveis de ajuste no forno
- Bivolt

### TABELA TÉCNICA

|                                       | BRANCO            | PRETO             | PRIX              |
|---------------------------------------|-------------------|-------------------|-------------------|
| MOD. BIVOLT                           | FGVNG410BR        | FGVNG410PT        | FGVNG410PRIX      |
| CÓD. BIVOLT                           | 790.831.281.948-4 | 790.831.281.950-7 | 790.831.281.949-1 |
| QTD. PÇS CAIXA                        | 1                 | 1                 | 1                 |
| PROD. S/ EMB.<br>(LargxAlt x Prof cm) | 49,5x92,0x64,3    | 49,5x92,0x64,3    | 49,5x92,0x64,3    |
| PROD. C/ EMB.<br>(LargxAlt x Prof cm) | 50,5x93,0x65,3    | 50,5x93,0x65,3    | 50,5x93,0x65,3    |
| PESO S/ EMB. (kg)                     | 22,0              | 22,0              | 22,0              |
| PESO C/ EMB. (kg)                     | 24,5              | 24,5              | 24,5              |





# FOGÃO NEO GLASS

## Mesa Vidro 5 queimadores

FGVNG510BR - FGVNG510PRIX - FGVNG510PT

ACENDIMENTO  
AUTOMÁTICO

TREMPE  
COM 6  
APOIOS

FORNO  
90L EASY  
CLEAN

- Design super moderno
- Botões top control
- Mesa de vidro temperado: qualidade e alta resistência
- Trepes de aço esmaltado brilhante com 6 pontos de apoio: mais estabilidade para as painelas
- Acendimento automático total na mesa e no forno
- Queimadores injetados
- Capacidade do forno: 90L
- Forno Fácil Limpeza: a gordura não gruda e fica mais fácil de limpar
- Proteção térmica com vidro duplo no forno
- Controle de temperatura do forno: 180°C a 280°C
- Puxador em aço pintado na cor do fogão
- Pés elevados que facilitam a limpeza do piso
- Forno com válvula de segurança
- Grade fixa com 3 níveis de ajuste no forno
- Bivolt

### TABELA TÉCNICA

|                                       | BRANCO            | PRETO             | PRIX              |
|---------------------------------------|-------------------|-------------------|-------------------|
| MOD. BIVOLT                           | FGVNG510BR        | FGVNG510PT        | FGVNG510PRIX      |
| CÓD. BIVOLT                           | 790.831.281.951-4 | 790.831.281.953-8 | 790.831.281.952-1 |
| QTD. PÇS CAIXA                        | 1                 | 1                 | 1                 |
| PROD. S/ EMB.<br>(LargxAltxF Prof cm) | 75,5x92,0x64,3    | 75,5x92,0x64,3    | 75,5x92,0x64,3    |
| PROD. C/ EMB.<br>(LargxAltxF Prof cm) | 77,5 x93,0x65,3   | 77,5x93,0x65,3    | 77,5x93,0x65,3    |
| PESO S/ EMB. (kg)                     | 30,5              | 30,5              | 30,5              |
| PESO C/ EMB. (kg)                     | 34,0              | 34,0              | 34,0              |



# FOGÃO COOK GLASS

## Mesa Vidro 4 queimadores

FGVCG410BR - FGVCG410PT

ACENDIMENTO  
AUTOMÁTICO

FORNO 56L  
EASY CLEAN

TREMPE  
COM 6  
APOIOS

- Design super moderno
- Mesa de vidro temperado: qualidade e alta resistência
- Trempe de aço esmaltado brilhante com 6 pontos de apoio: mais estabilidade para as panelas
- Acendimento automático total na mesa e no forno
- Queimadores de aço esmaltado
- Capacidade do forno: 56L
- Forno Fácil Limpeza: a gordura não gruda e fica mais fácil de limpar
- Proteção térmica com vidro duplo no forno
- Controle de temperatura do forno: 180°C a 280°C
- Puxador em aço pintado na cor do fogão
- Pés elevados que facilitam a limpeza do piso
- Forno com válvula de segurança
- Grade fixa com 3 níveis de ajuste no forno
- Bivolt

### TABELA TÉCNICA

| COR                                 | BRANCO            | PRETO             |
|-------------------------------------|-------------------|-------------------|
| MOD. BIVOLT                         | FGVCG410BR        | FGVCG410PT        |
| CÓD. BIVOLT                         | 790.831.281.926-2 | 790.831.281.927-9 |
| OTD. PÇS CAIXA                      | 1                 | 1                 |
| PROD. S/ EMB.<br>(LargxAltxFund cm) | 49,5x92,0x64,3    | 49,5x92,0x64,3    |
| PROD. C/ EMB.<br>(LargxAltxFund cm) | 50,5x93,0x65,3    | 50,5x93,0x65,3    |
| PESO S/ EMB. (kg)                   | 21,5              | 21,5              |
| PESO C/ EMB. (kg)                   | 24,5              | 24,5              |



# FOGÃO COOK GLASS

## Mesa Vidro 5 queimadores

FGVCG510BR - FGVCG510PT

ACENDIMENTO  
AUTOMÁTICO

FORNO 90L  
EASY CLEAN

TREMPE  
COM 6  
APOIOS

MEGA CHAMA

- Design super moderno
- Mesa de vidro temperado: qualidade e alta resistência
- Trempe de aço esmaltado brilhante com 6 pontos de apoio: mais estabilidade para as painéis
- Acendimento automático total na mesa e no forno
- Queimadores de aço esmaltado
- Capacidade do forno: 90L
- Forno Fácil Limpeza: a gordura não gruda e fica mais fácil de limpar
- Proteção térmica com vidro duplo no forno
- Controle de temperatura do forno: 180°C a 280°C
- Puxador em aço pintado na cor do fogão
- Pés elevados que facilitam a limpeza do piso
- Forno com válvula de segurança
- Grade fixa com 3 níveis de ajuste no forno
- Bivolt

### TABELA TÉCNICA

|                                       | BRANCO            | PRETO             |
|---------------------------------------|-------------------|-------------------|
| MOD. BIVOLT                           | FGVCG510BR        | FGVCG510PT        |
| CÓD. BIVOLT                           | 790.831.281.928-6 | 790.831.281.929-3 |
| QTD. PÇS CAIXA                        | 1                 | 1                 |
| PROD. S/ EMB.<br>(LargxAlt x Prof cm) | 75,5x92,0x64,3    | 75,5x92,0x64,3    |
| PROD. C/ EMB.<br>(LargxAlt x Prof cm) | 77,5x93,0x65,3    | 77,5x93,0x65,3    |
| PESO S/ EMB. (kg)                     | 30,0              | 30,0              |
| PESO C/ EMB. (kg)                     | 33,5              | 33,5              |



# FOGÃO SELECT

## Mesa Inox 4 queimadores

FGISL410PRIX

PORTA  
ESPELHADA

TREMPE EM  
FERRO  
FUNDIDO

FORNO EASY  
CLEAN 56 L

MESA INOX  
ESCOVADA

- Design super moderno
- Mesa inox escovada: qualidade e alta resistência
- Trempes duplas em ferro fundido: mais modernas, robustas e duráveis
- Acendimento automático na mesa e no forno
- Queimadores injetados
- Capacidade do forno: 56L
- Porta espelhada
- Forno Fácil Limpeza: a gordura não gruda e fica mais fácil de limpar
- Forno com válvula de segurança
- Dobradiças italianas: amortecem o

- fechamento da porta
- Proteção térmica com vidro duplo no forno
- Controle de temperatura do forno: 180°C a 280°C
- 1 grade fixa e 1 grade deslizante com 3 níveis de ajuste no forno
- Puxador em alumínio escovado
- Pés elevados que facilitam a limpeza do piso
- Luz no forno (a lâmpada não acompanha o produto)
- Bivolt

### TABELA TÉCNICA

|                                    |                   |
|------------------------------------|-------------------|
| COR                                | PRATA             |
| MOD. BIVOLT                        | FGISL410PRIX      |
| CÓD. EAN IX                        | 790.831.281.954-5 |
| QTD. PÇS CAIXA                     | 1                 |
| PROD. S/ EMB. (LargxAlt x Prof cm) | 48,9x90,3x63,7    |
| PROD. C/ EMB. (LargxAlt x Prof cm) | 50,5x93,0x65,3    |
| PESO S/ EMB. (kg)                  | 21,5              |
| PESO C/ EMB. (kg)                  | 24,0              |



# FOGÃO SELECT

## Mesa inox 5 queimadores

FGISL510PRIX

PORTA  
ESPELHADA

TREMPE DUPLA  
EM FERRO  
FUNDIDO

TRIPLA  
CHAMA

MESA INOX  
ESCOVADA

- Design super moderno
- Mesa inox escovada: qualidade e alta resistência
- Trempe Dupla em ferro fundido: mais modernas, robustas e duráveis
- Acendimento automático na mesa e no forno
- Queimadores injetados
- Queimador tripla chama
- Capacidade do forno: 90L
- Porta espelhada
- Forno Fácil Limpeza: a gordura não gruda e fica mais fácil de limpar
- Forno com válvula de segurança
- Dobradiças italianas: amortecem o fechamento da porta
- Proteção térmica com vidro duplo no forno
- Controle de temperatura do forno: 180°C a 280°C
- 1 grade fixa e 1 grade deslizante com 3 níveis de ajuste no forno
- Puxador em alumínio escovado
- Pés elevados que facilitam a limpeza do piso
- Luz no forno (a lâmpada não acompanha o produto)
- Bivolt

### TABELA TÉCNICA

|                                 |                   |
|---------------------------------|-------------------|
| COR                             | PRATA             |
| MOD. BIVOLT                     | FGISL510PRIX      |
| CÓD. EAN PRIX                   | 790.831.281.955-2 |
| QTD. PÇS CAIXA                  | 1                 |
| PROD. S/ EMB. (LargxAltProf cm) | 75,0x91,3x63,7    |
| PROD. C/ EMB. (LargxAltProf cm) | 77,5x93,0x65,3    |
| PESO S/ EMB. (kg)               | 30,5              |
| PESO C/ EMB. (kg)               | 34,0              |



ACENDIMENTO  
SUPERAUTOMÁTICO

VIDRO  
TEMPERADO  
COM FRAME  
EM INOX

BIVOLT

# COOKTOP VIDRO

## 2 queimadores

FG2002FVPIX

- 2 queimadores a gás
- Acendimento superautomático
- Trepes de ferro fundido
- Mesa em vidro temperado, com frame frontal e posterior em inox

- Queimadores esmaltados de diferentes tamanhos
- Botões multicontrol removíveis
- Potência térmica: 4,45Kw

### TABELA TÉCNICA

|                                 |                   |
|---------------------------------|-------------------|
| COR                             | PRETO             |
| CÓD. PRODUTO                    | FG2002FVPIX       |
| CÓD. EAN                        | 790.831.281.644-5 |
| QTD. PÇS CAIXA                  | 1                 |
| PROD. S/ EMB. (LargxAltProf cm) | 30,2x9,9x51,0     |
| PROD. C/ EMB. (LargxAltProf cm) | 32,2x18,0x53,0    |
| PESO S/ EMB. (kg)               | 5,20              |
| PESO C/ EMB. (kg)               | 5,94              |

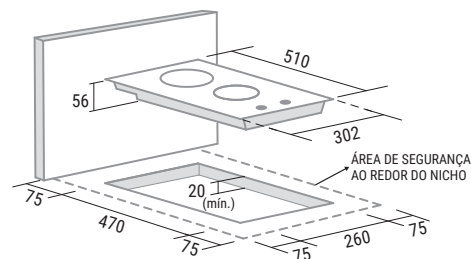

- Dimensões em milímetros e nicho para embutir

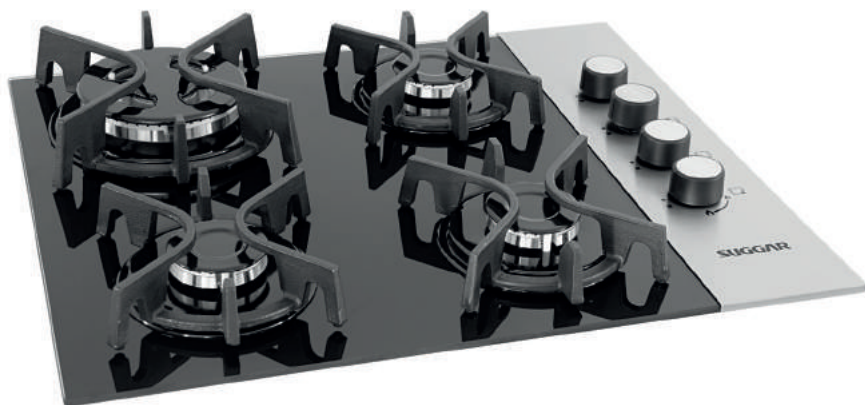

ACENDIMENTO  
SUPERAUTOMÁTICO

VIDRO  
TEMPERADO  
COM FRAME  
EM INOX

BIVOLT

# COOKTOP VIDRO

## 4 queimadores

FG4404FVPIX

- 4 queimadores a gás
- Acendimento superautomático
- Queimador tripla chama
- Mesa em vidro temperado com frame lateral inox

- Trepes de ferro fundido
- Queimadores esmaltados de diferentes tamanhos
- Botões multicontrol removíveis
- Potência térmica: 8,45Kw

### TABELA TÉCNICA

|                                 |                   |
|---------------------------------|-------------------|
| COR                             | PRETO             |
| CÓD. PRODUTO                    | FG4404FVPIX       |
| CÓD. EAN                        | 790.831.281.645-2 |
| QTD. PÇS CAIXA                  | 1                 |
| PROD. S/ EMB. (LargxAltProf cm) | 55,0x9,9x46,0     |
| PROD. C/ EMB. (LargxAltProf cm) | 57,0x18,0x48,0    |
| PESO S/ EMB. (kg)               | 9,02              |
| PESO C/ EMB. (kg)               | 10,18             |

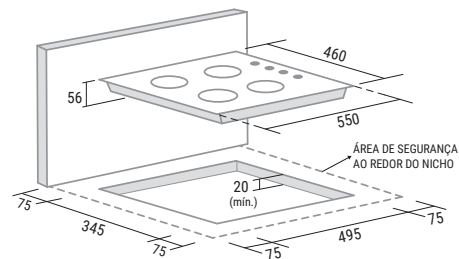

- Dimensões em milímetros e nicho para embutir

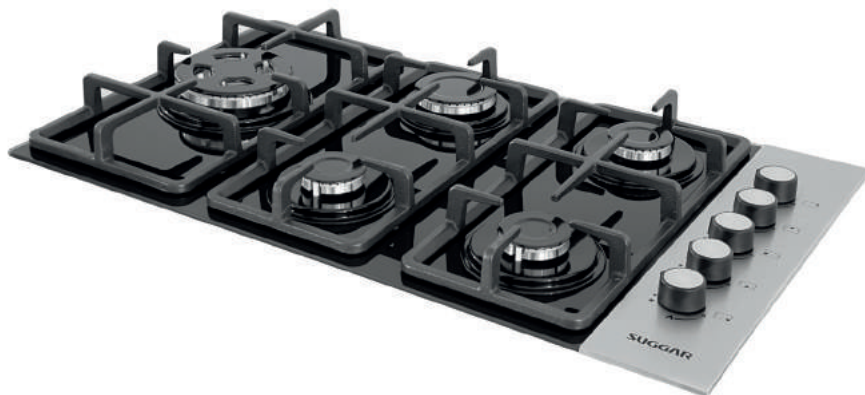

ACENDIMENTO  
SUPERAUTOMÁTICO

VIDRO  
TEMPERADO  
COM FRAME  
EM INOX

BIVOLT

# COOKTOP VIDRO

## 5 queimadores

FG5335FVPIX

- 5 queimadores a gás
- Mesa em vidro temperado com frame lateral inox
- Acendimento superautomático
- Queimador tripla chama lateral

- Trepes individuais de ferro fundido
- Queimadores esmaltados de diferentes tamanhos
- Botões multicontrol removíveis
- Potência térmica: 11,25Kw

### TABELA TÉCNICA

|                                 |                   |
|---------------------------------|-------------------|
| COR                             | PRETO             |
| CÓD. PRODUTO                    | FG5335VPIX        |
| CÓD. EAN                        | 790.831.281.646-9 |
| QTD. PÇS CAIXA                  | 1                 |
| PROD. S/ EMB. (LargxAltProf cm) | 78,5x10,4x46,0    |
| PROD. C/ EMB. (LargxAltProf cm) | 80,5x18,4x48,0    |
| PESO S/ EMB. (kg)               | 14,16             |
| PESO C/ EMB. (kg)               | 15,44             |

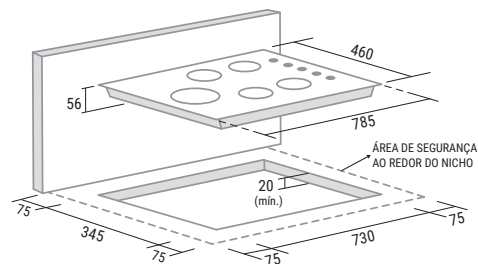

- Dimensões em milímetros e nicho para embutir





# COOKTOP INOX

## 2 queimadores

FG2002IX

TRIPLA CHAMA

ACENDIMENTO  
SUPERAUTOMÁTICO

BIVOLT

- 2 queimadores a gás bivolt
- Aço Inox
- Acendimento superautomático
- Queimador tripla chama
- Trepes em ferro fundido

- Queimadores esmaltados de diferentes tamanhos
- Mesa sem furação
- Botões multicontrol removíveis
- Potência térmicas: 4,95kw

### TABELA TÉCNICA

|                                 |                   |
|---------------------------------|-------------------|
| COR                             | INOX              |
| CÓD. PRODUTO                    | FG2002IX          |
| CÓD. EAN                        | 790.831.281.142-6 |
| QTD. PÇS CAIXA                  | 1                 |
| PROD. S/ EMB. (LargxAltProf cm) | 31,0x12,0x51,0    |
| PROD. C/ EMB. (LargxAltProf cm) | 36,5x14,0x55,0    |
| PESO S/ EMB. (kg)               | 5,5               |
| PESO C/ EMB. (kg)               | 6,0               |

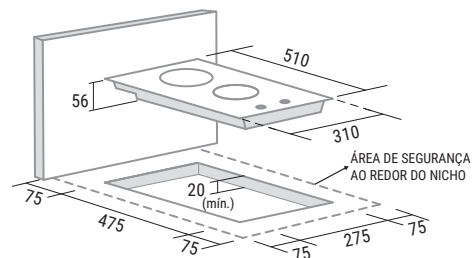

- Dimensões em milímetros e nicho para embutir



# COOKTOP INDUÇÃO

## Vitrocerâmico 4 Zonas Flex

FG4002VC

PAINEL TOUCH E  
DISPLAY DIGITAL

FLEX ZONE

TIMER DE 99  
MINUTOS

- Flex Zone: permite a utilização de painéis maiores ou usar duas zonas de aquecimento ao mesmo tempo, com as mesmas configurações.
- Mesa vitrocerâmica selada: a limpeza fica mais fácil
- Painel touch e display digital
- Funcionamento por indução: sensores reconhecem as painéis e acionam as ondas eletromagnéticas
- 9 níveis de potência: controle preciso da temperatura
- Função turbo: intensifica a potência máxima por um tempo
- Sistema indicador de superfície quente e sensor de panela
- Timer ajustável de 99 minutos
- Função trava painel: evita que a programação seja alterada acidentalmente
- Potência: 7.000W

### TABELA TÉCNICA

|                                 |                   |
|---------------------------------|-------------------|
| COR                             | PRETO             |
| CÓD. PRODUTO                    | FG4002VC          |
| CÓD. EAN                        | 790.831.281.138-9 |
| QTD. PÇS CAIXA                  | 1                 |
| PROD. S/ EMB. (LargxAltProf cm) | 59,0x5,6x52,0     |
| PROD. C/ EMB. (LargxAltProf cm) | 65,0x11,5x57      |
| PESO S/ EMB. (kg)               | 8,9               |
| PESO C/ EMB. (kg)               | 10,0              |



# COOKTOP INDUÇÃO

## Vitrocerâmico 5 Zonas Flex

FG5002VC

PAINEL TOUCH E  
DISPLAY DIGITAL

FLEX ZONE

TIMER DE 99  
MINUTOS

- Flex Zone: permite a utilização de painéis maiores ou usar duas zonas de aquecimento ao mesmo tempo, com as mesmas configurações.
- Mesa vitrocerâmica selada: a limpeza fica mais fácil
- Painel touch e display digital
- Funcionamento por indução: sensores reconhecem as painéis e acionam as ondas eletromagnéticas
- 9 níveis de potência: controle preciso da temperatura
- Função turbo: intensifica a potência máxima por um tempo
- Sistema indicador de superfície quente e sensor de panela
- Timer ajustável de 99 minutos
- Função trava painel: evita que a programação seja alterada acidentalmente
- Potência: 7.200W

### TABELA TÉCNICA

|                                  |                   |
|----------------------------------|-------------------|
| COR                              | PRETO             |
| CÓD. PRODUTO                     | FG5002VC          |
| CÓD. EAN                         | 790.831.281.139-6 |
| QTD. PÇS CAIXA                   | 1                 |
| PROD. S/ EMB. (LargxAltxProf cm) | 77,0x5,5x52,0     |
| PROD. C/ EMB. (LargxAltxProf cm) | 84,5x11,5x57      |
| PESO S/ EMB. (kg)                | 11,9              |
| PESO C/ EMB. (kg)                | 13,5              |



PRETO

60 OU 80CM

3 VELOCIDADES

# DEPURADOR DE EMBUTIR

## Slim Touch

DE61/62THPT - DE81/82THPT

- Pannel touch sensível ao toque
- Timer com desligamento automático
- Acionamento através do deslizamento da tela
- 3 velocidades
- Grande capacidade de sucção: 390m<sup>3</sup>/h
- Dupla filtragem:
  - Telas em alumínio lavável: eliminam gordura e fumaça
  - Filtro de carvão ativado: elimina odores indesejados
- Luminária
- Muito mais silencioso
- Dupla função: coifa e depurador
- Potência: 124W
- Baixo consumo: 0,12kWh

### TABELA TÉCNICA

|                                 | 60cm                         | 80cm                         |
|---------------------------------|------------------------------|------------------------------|
| COR                             | PRETA                        | PRETA                        |
| MOD. 127V                       | DE61THPT                     | DE81THPT                     |
| CÓD. EAN 127V                   | 790.831.281.434-2            | 790.831.281.435-9            |
| MOD. 220V                       | DE62THPT                     | DE82THPT                     |
| CÓD. EAN 220V                   | 790.831.281.436-6            | 790.831.281.437-3            |
| QTD. PÇS CAIXA                  | 1                            | 1                            |
| PROD. S/ EMB. (LargxAltProf cm) | 60,0x17,6x30,0 (48,8 aberto) | 80,0x17,6x30,0 (48,8 aberto) |
| PROD. C/ EMB. (LargxAltProf cm) | 66,0x23,0x36,2               | 86,0x23,0x36,2               |
| PESO S/ EMB. (kg)               | 6,2                          | 8,2                          |
| PESO C/ EMB. (kg)               | 6,9                          | 9,2                          |



# COIFA PAREDE

## Esmeralda Touch Inox

TP3061/62THIX - TP3091/92THIX



INOX

60 E  
90CM

- Sucção: 820m<sup>3</sup>/h (vazão livre)
- 3 velocidades
- 2 lâmpadas led
- Dupla filtragem:
  - Telas em alumínio lavável: eliminam gordura e fumaça
  - Filtro de carvão ativado: elimina odores indesejados

- Duto regulador de altura
- Baixíssimo ruído
- Funciona também como depurador: sem necessidade de saída externa
- Potência: 234W
- Baixo consumo: 0,23kWh

### TABELA TÉCNICA

|                                    | 60cm              | 90cm              |
|------------------------------------|-------------------|-------------------|
| COR                                | INOX              | INOX              |
| MOD.127V                           | TP3061THIX        | TP3091THIX        |
| CÓD. EAN 127V                      | 790.831.281.560-8 | 790.831.281.564-6 |
| MOD.220V                           | TP3062THIX        | TP3092THIX        |
| CÓD. EAN 220V                      | 790.831.281.561-5 | 790.831.281.565-3 |
| QTD. PÇS CAIXA                     | 1                 | 1                 |
| PROD. S/ EMB. (LargxAlt x Prof cm) | 60,0x92,6x50,0    | 90,0x92,6x50,0    |
| PROD. C/ EMB. (LargxAlt x Prof cm) | 65,5x56,5x42,5    | 95,5x56,5x42,5    |
| PESO S/ EMB. (kg)                  | 12,7              | 15,0              |
| PESO C/ EMB. (kg)                  | 14,7              | 18,1              |

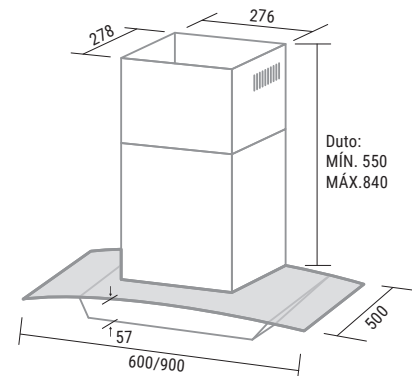

• Dimensões em milímetros

# COIFA PAREDE

## Opala Led

TP4201/02IX



ASPIRAÇÃO  
PERIMETRAL

INOX

PAINEL  
TOUCH

- Sucção: 850m<sup>3</sup>/h (vazão livre)
- 3 velocidades
- Iluminação por led
- Painel touch
- Aspiração perimetral: aumenta a área de sucção de gordura e fumaça, garantindo maior velocidade, potência e menor nível de ruído
- Duto regulador de altura

- Dupla filtragem:
  - Telas em alumínio lavável: eliminam gordura e fumaça
  - Filtro de carvão ativado: elimina odores indesejados
- Baixíssimo ruído
- Funciona também como depurador: sem necessidade de saída externa
- Potência: 240W
- Baixo consumo: 0,25kWh

### TABELA TÉCNICA

**90cm**

|                                  |                   |
|----------------------------------|-------------------|
| COR                              | INOX              |
| MOD.127V                         | TP4201IX          |
| CÓD. EAN 127V                    | 790.831.281.664-3 |
| MOD.220V                         | TP4202IX          |
| CÓD. EAN 220V                    | 790.831.281.665-0 |
| QTD. PÇS CAIXA                   | 1                 |
| PROD. S/ EMB. (LargxAltxFund cm) | 42,0x42,0x80,0    |
| PROD. C/ EMB. (LargxAltxFund cm) | 53,5x49,5x89,3    |
| PESO S/ EMB. (kg)                | 19,8              |
| PESO C/ EMB. (kg)                | 23,8              |

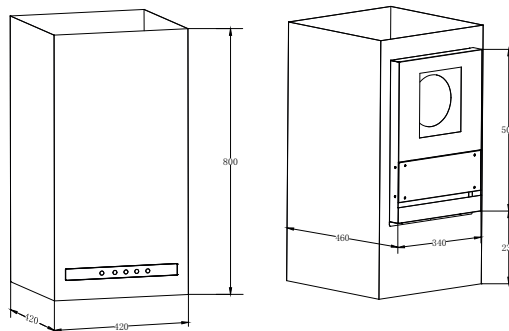

• Dimensões em milímetros

# COIFA ILHA

## Opala Led

TP4221/22IX



ASPIRAÇÃO  
PERIMETRAL

INOX

PAINEL  
TOUCH

- Sucção: 850m<sup>3</sup>/h (vazão livre)
- 3 velocidades
- Iluminação por led
- Painel touch
- Aspiração perimetral: aumenta a área de sucção de gordura e fumaça, garantindo maior velocidade, potência e menor nível de ruído
- Duto regulador de altura
- Dupla filtragem:
  - Telas em alumínio lavável: eliminam gordura e fumaça
  - Filtro de carvão ativado: elimina odores indesejados
- Baixíssimo ruído
- Funciona também como depurador: sem necessidade de saída externa
- Potência: 240W
- Baixo consumo: 0,25kWh

### TABELA TÉCNICA

|                                 |                   |
|---------------------------------|-------------------|
| COR                             | INOX              |
| MOD.127V                        | TP4221IX          |
| CÓD. EAN 127V                   | 790.831.281.652-0 |
| MOD.220V                        | TP4222IX          |
| CÓD. EAN 220V                   | 790.831.281.653-7 |
| QTD. PÇS CAIXA                  | 1                 |
| PROD. S/ EMB. (LargxAltProf cm) | 42,0x42,0x125     |
| PROD. C/ EMB. (LargxAltProf cm) | 53,5x49,5x89,3    |
| PESO S/ EMB. (kg)               | 24,3              |
| PESO C/ EMB. (kg)               | 28,3              |

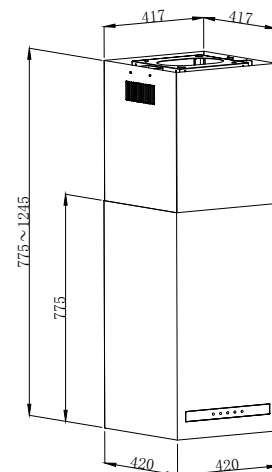

• Dimensões em milímetros



# COIFA

## Embutir Slim

TP7501/02IX

- Sucção: 350m<sup>3</sup>/h (vazão livre)
- 3 velocidades
- Lâmpada led
- Dupla filtragem:
  - Telas em alumínio lavável: eliminam gordura e fumaça
  - Filtro de carvão ativado: elimina odores indesejados
- Baixíssimo ruído
- Funciona também como depurador: sem necessidade de saída externa
- Potência: 234W
- Baixo consumo: 0,23kWh

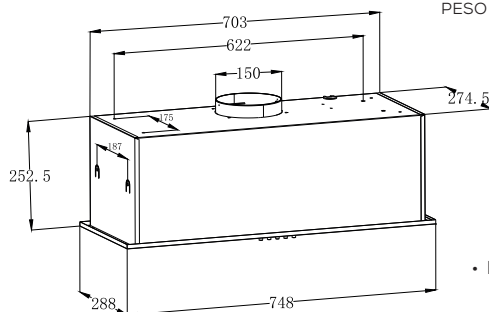

• Dimensões em milímetros



INOX

75CM

### TABELA TÉCNICA

|                                 | 75cm              |
|---------------------------------|-------------------|
| COR                             | INOX              |
| MOD.127V                        | TP7501IX          |
| CÓD. EAN 127V                   | 790.831.281.910-1 |
| MOD.220V                        | TP7502IX          |
| CÓD. EAN 220V                   | 790.831.281.911-8 |
| QTD. PÇS CAIXA                  | 1                 |
| PROD. S/ EMB. (LargxAltProf cm) | 74,8x25,3x28,8    |
| PROD. C/ EMB. (LargxAltProf cm) | 85,3x34,0x39,0    |
| PESO S/ EMB. (kg)               | 8,56              |
| PESO C/ EMB. (kg)               | 9,86              |





# COIFA PAREDE

## Granada Led

TP1091/92IX



INOX



90CM

- Sucção: 850m<sup>3</sup>/h (vazão livre)
- 3 velocidades
- Iluminação por led
- Painel touch
- Aspiração perimetral: aumenta a área de sucção de gordura e fumaça, garantindo maior velocidade, potência e menor nível de ruído
- Duto regulador de altura

- Dupla filtragem:
  - Telas em alumínio lavável: eliminam gordura e fumaça
  - Filtro de carvão ativado: elimina odores indesejados
- Baixíssimo ruído
- Funciona também como depurador: sem necessidade de saída externa
- Potência: 250W
- Baixo consumo: 0,25kWh

### TABELA TÉCNICA

|                                   |                   |
|-----------------------------------|-------------------|
| COR                               | INOX              |
| MOD.127V                          | TP1091IX          |
| CÓD. EAN 127V                     | 790.831.280.552-4 |
| MOD.220V                          | TP1092IX          |
| CÓD. EAN 220V                     | 790.831.280.553-1 |
| QTD. PÇS CAIXA                    | 1                 |
| PROD. S/ EMB. (LargxAlt xProf cm) | 90,0x105,0x50,0   |
| PROD. C/ EMB. (LargxAlt xProf cm) | 95,3x55,5x42,5    |
| PESO S/ EMB. (kg)                 | 21,7              |
| PESO C/ EMB. (kg)                 | 24,2              |

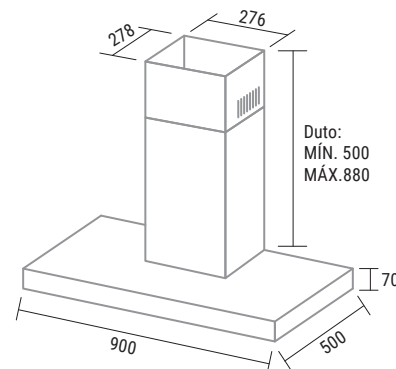

• Dimensões em milímetros



PRETA

4 LITROS

TOUCH

# FRITADEIRA LIGHT FRY

## Touch Control 4 litros

FT0041/42PT

- Frita sem óleo: alimentação mais saudável, com menos gordura
- Cesto com capacidade para 4 litros
- Controle de temperatura de 80°C a 200°C.
- Função timer 60 minutos
- Painel digital touch control: permite o ajuste de temperatura e o tempo exato de preparo da sua receita
- Assa + rápido e por igual: tecnologia de circulação de ar quente que envolve os alimentos.
- Potência: 1.250W
- Baixo consumo: 1,25kWh

| TABELA TÉCNICA                     | CX INDIVIDUAL     | CX MASTER         |
|------------------------------------|-------------------|-------------------|
| COR                                | PRETA             | PRETA             |
| MOD. 127V                          | FT0041PT          | FT0041PT          |
| CÓD. EAN 127V                      | 790.831.281.417-5 | 790.831.281.415-1 |
| MOD. 220V                          | FT0042PT          | FT0042PT          |
| CÓD. EAN 220V                      | 790.831.281.418-2 | 790.831.281.416-8 |
| QTD. PÇS CAIXA                     | 1                 | 2                 |
| PRÓD. S/ EMB.<br>(LargxAltProf cm) | 33,3x25,0x30,0    | -                 |
| PRÓD. C/ EMB.<br>(LargxAltProf cm) | 31,0x31,0x33,5    | 64,0x35,5x32,5    |
| PESO S/ EMB. (kg)                  | 3,3               | -                 |
| PESO C/ EMB. (kg)                  | 3,8               | 8,6               |



PRETA

12 LITROS

TECNOLOGIA  
2 EM 1:  
FRITADEIRA  
E FORNO

# FRITADEIRA LIGHT FRY

## Oven 12 litros

FT1201/02PT

- Tecnologia 2 em 1: Fritadeira e forno em um só produto
- Frita sem óleo: Alimentação mais saudável, sem fumaça e sem cheiro de gordura
- Supercapacidade: 12 litros de capacidade total para você preparar grandes porções de uma só vez
- Painel Digital com 11 funções pré-definidas: Prepare receitas com apenas 1 clique
- Porta com vidros duplos e iluminação interna: Praticidade para visualizar as receitas durante o preparo
- Cesto com capacidade de 3,5 litros
- Controle de temperatura: De 80°C a 200°C
- Função Timer 90 minutos com alarme: Ideal para receitas mais demoradas
- Circulação de ar quente: a Light Fry Oven conta com uma tecnologia que aquece e circula o ar. O ar superquente envolve e cozinha o alimento, sem a necessidade de usar óleo.
- Cesto e as assadeiras antiaderentes: os alimentos não grudam no fundo
- Potência: 1800W
- Baixo consumo: 1,8kWh

### TABELA TÉCNICA

|                                 | <b>CX. INDIVIDUAL</b> | <b>CX. MASTER</b> |
|---------------------------------|-----------------------|-------------------|
| COR                             | PRETA                 | PRETA             |
| MOD. 127V                       | FT1201PT              | FT1201PT          |
| CÓD. EAN 127V                   | 790.831.281.460-1     | 790.831.281.460-1 |
| MOD. 220V                       | FT1202PT              | FT1202PT          |
| CÓD. EAN 220V                   | 790.831.281.461-8     | 790.831.281.461-8 |
| QTD. PÇS CAIXA                  | 1                     | 1                 |
| PROD. S/ EMB (LargxAltProf cm)  | 32,5x37,5x34,0        | -                 |
| PROD. C/ EMB. (LargxAltProf cm) | 37,2x42,0x37,2        | 38,5x44,0x38,5    |
| PESO S/ EMB. (kg)               | 6,5                   | -                 |
| PESO C/ EMB. (kg)               | 8,0                   | 8,8               |



# AIR FRYER OVEN

## 25 litros

FE2501/02PT

- Fritadeira e Forno (2 em 1) - 2 funções em 1 só produto.
- Frita sem óleo, assa, doura, gratina e descongela.
- 4 resistências - 2 superiores e 2 inferiores
- Luz interna
- Função timer 60 minutos com alarme
- Função grill
- Controle de temperatura de 0°C a 230°C
- Forno Easy Clean: Revestimento interno antiaderente
- Acompanha cesta para fritura e bandeja
- Lâmpada piloto
- Potência: 1500W
- Baixo consumo: 1,5kWh

PRETA

2 FUNÇÕES  
EM 1 SÓ  
PRODUTO

25 LITROS

### TABELA TÉCNICA

|                                 |                   |
|---------------------------------|-------------------|
| COR                             | PRETA             |
| MOD. 127V                       | FE2501PT          |
| CÓD. EAN 127V                   | 790.831.281.763-3 |
| MOD. 220V                       | FE2502PT          |
| CÓD. EAN 220V                   | 790.831.281.764-0 |
| QTD. PÇS CAIXA                  | 1                 |
| PROD. S/ EMB. (LargxAltProf cm) | 40,5x34,5x36,5    |
| PROD. C/ EMB. (LargxAltProf cm) | 41,5x38,0x44,5    |
| PESO S/ EMB. (kg)               | 8,46              |
| PESO C/ EMB. (kg)               | 9,30              |



Produzido em *Minas Gerais*



# LAVADORA Neo Turbilhão 8kg

LE8001/02BR

- Potência: 400W
- A melhor eficiência de lavagem e o maior batedor da categoria
- Batedor com novo design: garante uma lavagem mais eficiente
- Lava até 8kg de roupas
- 6 programas de lavagem
- Big dispenser de gaveta para sabão
- Filtro cata fiapos
- 3 molhos e desligamento automático
- Timer com programação de 0 a 28 min.
- Baixo consumo: 0,09kWh/ciclo

A MELHOR  
EFICIÊNCIA DA  
CATEGORIA

BRANCA



## TABELA TÉCNICA

|                                      |                   |
|--------------------------------------|-------------------|
| COR                                  | BRANCA            |
| MOD. 127V                            | LE8001BR          |
| CÓD. EAN 127V                        | 790.831.280.001-7 |
| MOD. 220V                            | LE8002BR          |
| CÓD. EAN 220V                        | 790.831.280.002-4 |
| QTD. PÇS CAIXA                       | 1                 |
| PROD. S/ EMB.<br>(LargxAlt xProf cm) | 51,3x96,0x54,8    |
| PROD. C/ EMB.<br>(LargxAlt xProf cm) | 55,0x97,0x60,0    |
| PESO S/ EMB. (kg)                    | 9,38              |
| PESO C/ EMB. (kg)                    | 11,00             |



Produzido em *Minas Gerais*



# LAVADORA

## Lavamax Eco 10kg

LE1021/22BR - LE1021/22PR - LE1021/22PT

- Potência: 450W
- A melhor eficiência de lavagem e o maior batedor da categoria
- Batedor com novo design: aletas que garantem uma lavagem super eficiente
- Lava até 10kg de roupas
- Dispenser para sabão
- 3 níveis de água
- Filtro cata-fiapos
- 3 molhos e desligamento automático
- Timer com programação de 0 a 28 min.
- Baixo consumo: 0,08 kWh/ciclo

EFICIÊNCIA:  
0,73

BRANCA  
PRATA  
PRETA



### TABELA TÉCNICA

| COR                                   | BRANCA            | PRATA             | PRETA             |
|---------------------------------------|-------------------|-------------------|-------------------|
| MOD. 127V                             | LE1021BR          | LE1021PR          | LE1021PT          |
| CÓD. EAN 127V                         | 790.831.281.909-5 | 790.831.281.906-4 | 790.831.281.907-1 |
| MOD. 220V                             | LE1022BR          | LE1022PR          | LE1022PT          |
| CÓD. EAN 220V                         | 790.831.281.905-7 | 790.831.281.903-3 | 790.831.281.904-0 |
| QTD. PÇS CAIXA                        | 1                 | 1                 | 1                 |
| PROD. S/ EMB.<br>(LargxAlt x Prof cm) | 49,8x96,1x54,0    | 49,8x96,1x54,0    | 49,8x96,1x54,0    |
| PROD. C/ EMB.<br>(LargxAlt x Prof cm) | 50,4x96,7x54,6    | 50,4x96,7x54,6    | 50,4x96,7x54,6    |
| PESO S/ EMB. (kg)                     | 10,19             | 10,19             | 10,19             |
| PESO C/ EMB. (kg)                     | 11,54             | 11,54             | 11,54             |



Produzido em *Minas Gerais*



# LAVADORA

## Lavamax Eco 15kg

LE1521/22BR - LE1521/22PR - LE1521/22PT

EFICIÊNCIA:  
0,74

BRANCA  
PRATA  
PRETA



- Potência: 500W
- Maior batedor da categoria
- Batedor com novo design: aletas que garantem uma lavagem super eficiente
- Lava até 15kg de roupas
- Dispenser para sabão
- 3 níveis de água
- Filtro cata-fiapos
- 3 molhos e desligamento automático
- Timer com programação de 0 a 28 min.
- Baixo consumo: 0,10kWh/ciclo

### TABELA TÉCNICA

| COR                                | BRANCA            | PRATA             | PRETA             |
|------------------------------------|-------------------|-------------------|-------------------|
| MOD. 127V                          | LE1521BR          | LE1521PR          | LE1521PT          |
| CÓD. EAN 127V                      | 790.831.281.826-5 | 790.831.281.828-9 | 790.831.281.824-1 |
| MOD. 220V                          | LE1522BR          | LE1522PR          | LE1522PT          |
| CÓD. EAN 220V                      | 790.831.281.827-2 | 790.831.281.829-6 | 790.831.281.825-8 |
| QTD. PÇS CAIXA                     | 1                 | 1                 | 1                 |
| PROD. S/ EMB.<br>(LargxAltProf cm) | 49,8x96,1x54,0    | 49,8x96,1x54,0    | 49,8x96,1x54,0    |
| PROD. C/ EMB.<br>(LargxAltProf cm) | 50,4x96,7x54,6    | 50,4x96,7x54,6    | 50,4x96,7x54,6    |
| PESO S/ EMB. (kg)                  | 10,19             | 10,19             | 10,19             |
| PESO C/ EMB. (kg)                  | 11,54             | 11,54             | 11,54             |



Produzido na Paraíba



# LAVADORA Lavamatic 16kg

LC1621/22BR - LC1621/22PR - LC1621/22PT

EFICIÊNCIA:  
0,75

BRANCA  
PRATA  
PRETA



- Potência: 530W
- Maior batedor da categoria
- Lava até 16kg de roupas
- SUPER CAPACIDADE: lava edredon de casal tamanho King
- Sistema de drenagem
- Função "Reaproveitar água"
- 2 dispensers: um para sabão e outro p/ amaciante
- Filtro cata-fiapos
- 3 molhos e desligamento automático
- Timer com programação de 0 a 28 min.
- 6 programas de lavagem
- Consumo: 0,10 kWh/ciclo

## TABELA TÉCNICA

|                                      | BRANCA            | PRATA             | PRETA             |
|--------------------------------------|-------------------|-------------------|-------------------|
| MOD. 127V                            | LC1621BR          | LC1621PR          | LC1621PT          |
| CÓD. EAN 127V                        | 790.831.281.779-4 | 790.831.281.780-0 | 790.831.281.781-7 |
| MOD. 220V                            | LC1622BR          | LC1622PR          | LC1622PT          |
| CÓD. EAN 220V                        | 790.831.281.782-4 | 790.831.281.783-1 | 790.831.281.784-8 |
| QTD. PÇS CAIXA                       | 1                 | 1                 | 1                 |
| PROD. S/ EMB.<br>(LargxAlt xProf cm) | 51,3x96,1x56,7    | 51,3x96,1x56,7    | 51,3x96,1x56,7    |
| PROD. C/ EMB.<br>(LargxAlt xProf cm) | 51,9x96,7x57,3    | 51,9x96,7x57,3    | 51,9x96,7x57,3    |
| PESO S/ EMB. (kg)                    | 10,55             | 10,55             | 10,55             |
| PESO C/ EMB. (kg)                    | 12,13             | 12,13             | 12,13             |



# SUGGAR

eletrodomésticos



## MINAS GERAIS

Belo Horizonte

Rua Jerônimo Marcucci, 74 - Bairro Pilar - CEP 30390-150

Teleendas: 0800 205 1234 - Central de Relacionamento: 0800 200 5050

[www.suggar.com.br](http://www.suggar.com.br)

## PARAÍBA

Conde

Rod. BR 101 Km 08 Galpão C - s/n - Distrito Industrial - CEP 58322-000



/suggarbr

Especificações técnicas estão sujeitas a alterações sem aviso prévio para fins de aperfeiçoamento de produtos. Fevereiro/2024.

  Acesse <https://files.suggar.com.br> para downloads de imagens e manuais dos produtos.