

SUGGAR

PRODUTOS 2024

SUMÁRIO

3	ADEGAS	53	COIFAS
7	FRIGOBARES	67	FORNOS
10	MÁQUINA DE GELO	73	LAVADORAS
12	CHURRASQUEIRAS	81	CENTRÍFUGAS
15	FOGÕES	83	PASSADEIRAS
28	COOKTOPS	86	UMIDICADOR DE AR
41	INDUÇÃO	88	EXPOSITORES
45	SUGGAR DA SUGGAR	91	CLASSIFICAÇÃO FISCAL

SUGGAR

ADEGAS





ADEGA LYON

13 garrafas

AD1511/22IX



REFRIGERAÇÃO
POR
COMPRESSOR

13G

- Para vinhos e champanhe
- Porta em aço inox com vidro integrado
- Iluminação interna com LEDS
- Display digital para controle de temperatura

- Ausência de vibrações
- Fácil instalação
- Potência: 85W
- Baixo consumo: 0,085kWh

TABELA TÉCNICA

COR	INOX
MOD.127V	AD1511IX
CÓD. EAN 127V	789.651.850.936-3
MOD.220V	AD1522IX
CÓD. EAN 220V	789.651.850.937-0
QTD. PÇS CAIXA	1
PROD. S/ EMB. (LargxAltProf cm)	43,5x52,0x47,0
PROD. C/ EMB. (LargxAltProf cm)	46,0x54,0x51,5
PESO S/ EMB. (kg)	18,0
PESO C/ EMB. (kg)	20,0

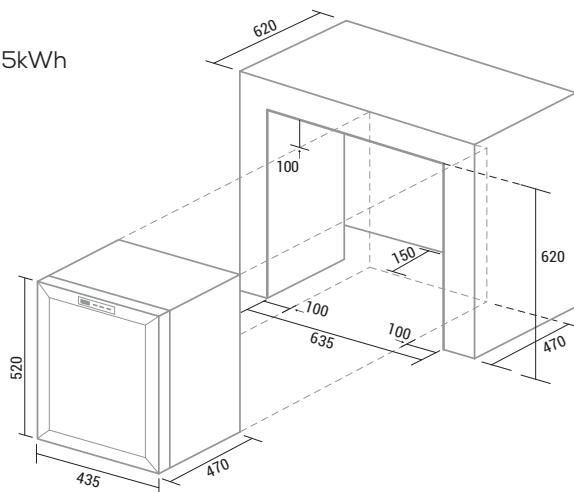

- Dimensões em milímetros e nicho para embutir

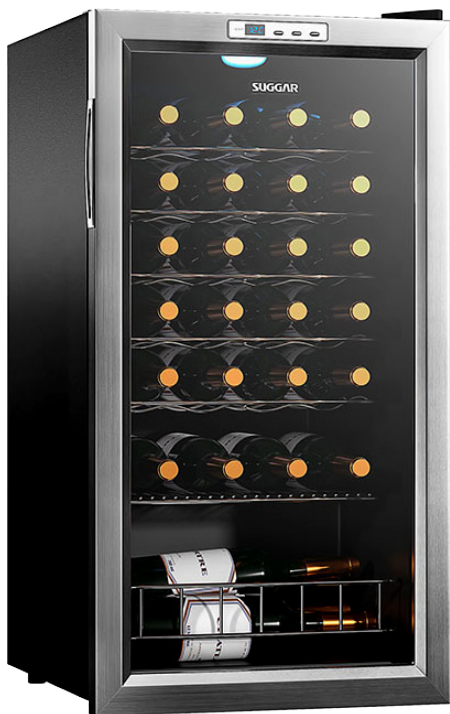

ADEGA TOULOUSE

29 garrafas

AD2711/22IX



REFRIGERAÇÃO
POR
COMPRESSOR

29G

- Para vinhos e champanhe
- Porta em aço inox com vidro integrado
- Iluminação interna com LEDS
- Display digital para controle de temperatura

- Ausência de vibrações
- Fácil instalação
- Potência: 85W
- Baixo consumo: 0,085kWh

TABELA TÉCNICA

COR	INOX
MOD.127V	AD2711IX
CÓD. EAN 127V	789.651.850.938-7
MOD.220V	AD2722IX
CÓD. EAN 220V	789.651.850.939-4
QTD. PÇS CAIXA	1
PROD. S/ EMB. (LargxAltxProf cm)	43,5x82,5x47,0
PROD. C/ EMB. (LargxAltxProf cm)	46,0x84,5x51,5
PESO S/ EMB. (kg)	26,0
PESO C/ EMB. (kg)	28,0

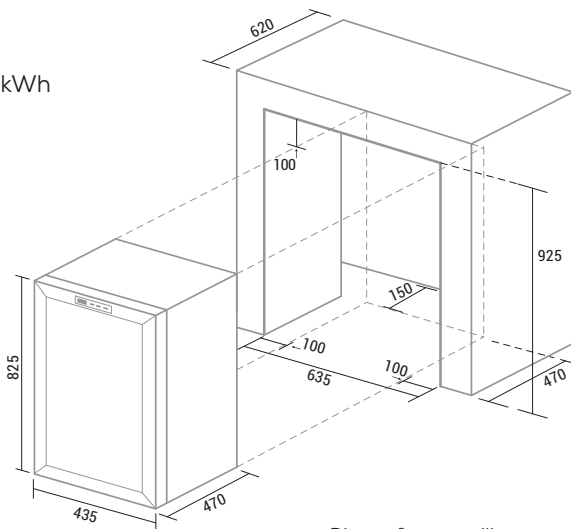

- Dimensões em milímetros e nicho para embutir



ADEGA CANNES 18 garrafas

AD1811/12PT



SISTEMA
ELETRÔNICO DE
REFRIGERAÇÃO

18G

- Para vinhos e champanhe
- Porta espelhada em vidro duplo temperado
- Iluminação interna com LEDS
- Painel touch para controle de temperatura

- Prateleiras cromadas removíveis
- Fácil instalação
- Potência: 70W
- Baixo consumo: 0,07kWh

TABELA TÉCNICA

COR	PRETA
MOD.127V	AD1811PT
CÓD. EAN 127V	789.651.851.439-8
MOD.220V	AD1812PT
CÓD. EAN 220V	789.651.851.438-1
QTD. PÇS CAIXA	1
PROD. S/ EMB. (LargxAlt xProf cm)	34,5x66,5x48,0
PROD. C/ EMB. (LargxAlt xProf cm)	38,5x68,5x52,5
PESO S/ EMB. (kg)	16,0
PESO C/ EMB. (kg)	17,8

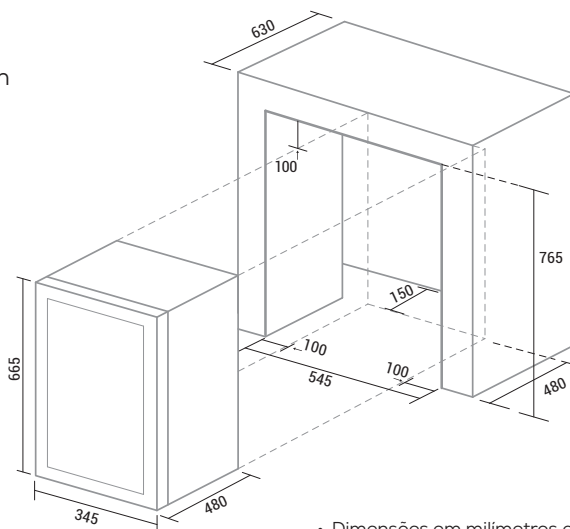

- Dimensões em milímetros e nicho para embutir

SUGGAR

FRIGOBARES





FRIGOBAR 46 litros

FB4611/12IX



REFRIGERAÇÃO
POR
COMPRESSOR

46L

- Para diversos tipos de bebidas
- Ausência de vibrações
- Temperatura regulável
- Prateleira removível
- Pé nivelador
- Fácil instalação
- Potência: 85W
- Baixo consumo: 0,085kWh

TABELA TÉCNICA

COR	INOX
MOD.127V	FB4611IX
CÓD. EAN 127V	789.651.851.033-8
MOD.220V	FB4612IX
CÓD. EAN 220V	789.651.851.034-5
QTD. PÇS CAIXA	1
PROD. S/ EMB. (LargxAltProf cm)	43,5x52,0x47,0
PROD. C/ EMB. (LargxAltProf cm)	46,0x54,0x51,5
PESO S/ EMB. (kg)	16,0
PESO C/ EMB. (kg)	17,5

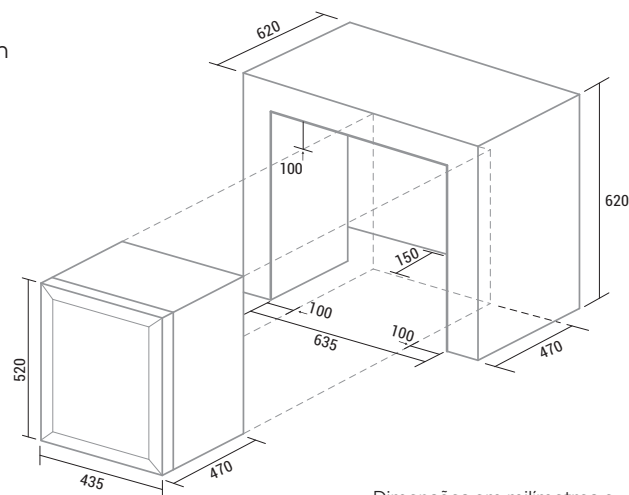

- Dimensões em milímetros e nicho para embutir



FRIGOBAR

88 litros

FB8811/12IX



REFRIGERAÇÃO
POR
COMPRESSOR

88L

- Para diversos tipos de bebidas
- Ausência de vibrações
- Temperatura regulável
- Prateleiras cromadas removíveis
- Porta em aço inox com vidro
- integrado
- Fácil instalação
- Potência: 85W
- Baixo consumo: 0,085kWh

TABELA TÉCNICA

COR	INOX
MOD.127V	FB8811IX
CÓD. EAN 127V	789.651.850.363-7
MOD.220V	FB8812IX
CÓD. EAN 220V	789.651.850.364-4
QTD. PÇS CAIXA	1
PROD. S/ EMB. (LargxAlt xProf cm)	43,0x82,5x48,0
PROD. C/ EMB. (LargxAlt xProf cm)	46,0x84,5x51,5
PESO S/ EMB. (kg)	25,5
PESO C/ EMB. (kg)	28,0

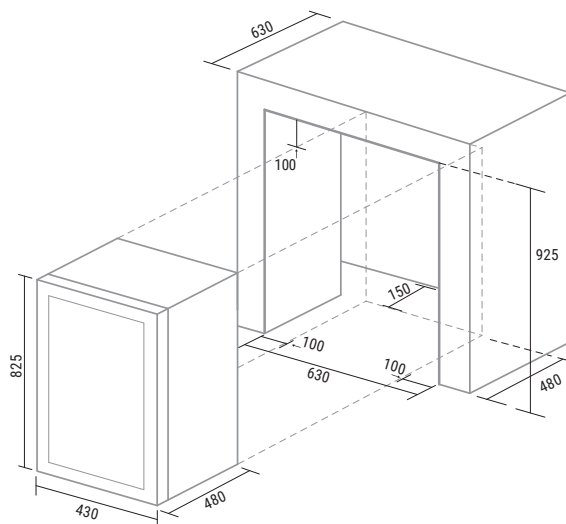

- Dimensões em milímetros e nicho para embutir

SUGGAR

MÁQUINA DE GELO



SUGGAR





MÁQUINA de Gelo

MG1501/02PR

- Produz até 15kg em 1 dia ou 625g/hora
- Não necessita instalação hidráulica
- Possui bandeja coletora de gelo e pá
- Gelo pronto em até 10 minutos aproximadamente
- Dreno para saída de água
- Potência: 120W
- Baixo consumo: 0,12kWh



INDICADOR DE
FALTA DE ÁGUA E
RESERVATÓRIO
DE GELO CHEIO

15KG

TABELA TÉCNICA

COR	PRATA
MOD.127V	MG1501PR
CÓD. EAN 127V	789.651.851.126-7
MOD.220V	MG1502PR
CÓD. EAN 220V	789.651.851.127-4
QTD. PÇS CAIXA	1
PROD. S/ EMB. (LargxAItxProf cm)	24,9x32,7x36,0
PROD. C/ EMB. (LargxAItxProf cm)	28,4x36,8x38,5
PESO S/ EMB. (kg)	11,0
PESO C/ EMB. (kg)	12,0

SUGGAR

CHURRASQUEIRAS



INSTRUÇÕES DE ACENDIMENTO
Empurre e gire o botão para a posição ALTO.
Se a ignição não ocorrer imediatamente,
volte para a posição DESLIGADO e repita
o procedimento após 5 minutos.



ATENÇÃO
Leia o manual de instruções antes
do acendimento.
Abra a tampa antes do acendimento.



SUGGAR
eletrodomésticos



ACENDIMENTO
AUTOMÁTICO

CHURRASQUEIRA

Gás Embutir Inox

CH3001IX

- 3 queimadores (controlados separadamente)
- Acendimento automático
- Termômetro
- Grelhas
- Bandeja para retirada de gordura
- Funciona também a bafo

TABELA TÉCNICA

COR	INOX
CÓD. PRODUTO	CH3001IX
CÓD. EAN	789.651.850.702-4
QTD. PÇS CAIXA	1
PROD. S/ EMB. (LargxAltProf cm)	69,0x77,0x57,5 (altura c/ tampa aberta)
PROD. C/ EMB. (LargxAltProf cm)	73,0x54,0x60,0
PESO S/ EMB. (kg)	32,0
PESO C/ EMB. (kg)	45,0

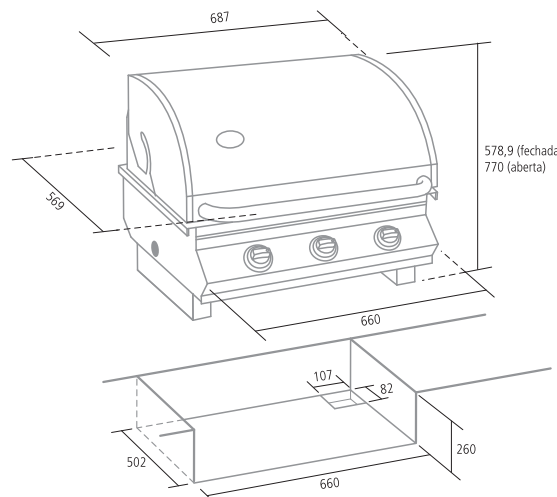

• Dimensões em milímetros e nicho para embutir



CHURRASQUEIRA

Gás Carrinho Inox

CH5001IX

- 3 queimadores (controlados separadamente)
- Acendimento automático
- Termômetro
- Bandeja para retirada de gordura
- Com armário e rodas deslizantes
- Grelhas
- Funciona também a bafo



ACENDIMENTO
AUTOMÁTICO

TABELA TÉCNICA

COR	INOX
CÓD. PRODUTO	CH5001IX
CÓD. EAN	789.651.851.432-9
QTD. PÇS CAIXA	1
PROD. S/ EMB. (LargxAlt x Prof cm)	134,5x144,0x56,5
PROD. C/ EMB. (LargxAlt x Prof cm)	74,0x52,5x57,0
PESO S/ EMB. (kg)	36,0
PESO C/ EMB. (kg)	46,0

SUGGAR

FOGÕES

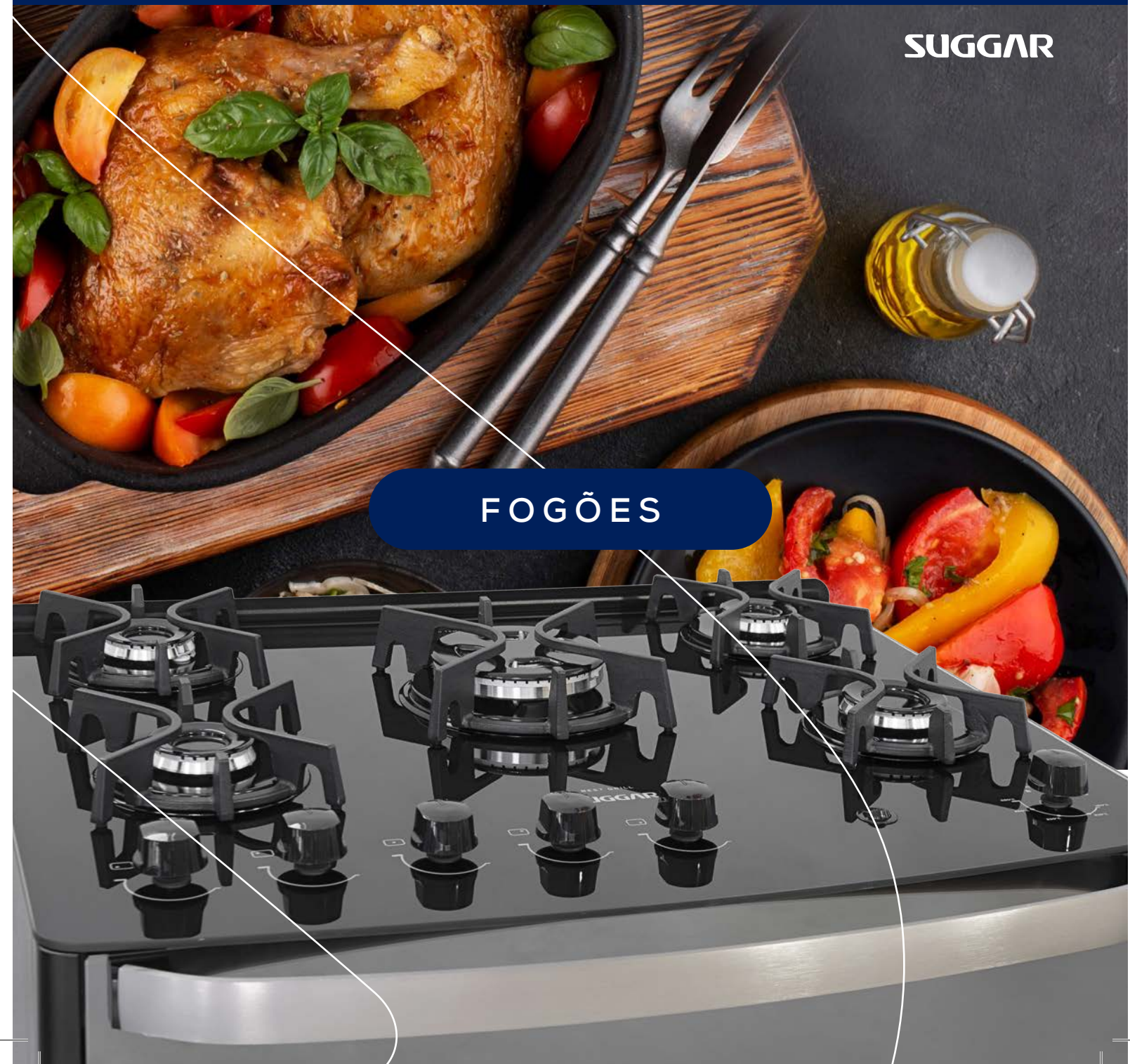



FOGÃO MASTER GRILL

Mesa Vidro 4 queimadores

FGVMTG411/12BR - FGVMTG411/12PT - FGVMTG411/12PRIX

ACENDIMENTO
SUPERAUTOMÁTICO

TREMPE EM
FERRO FUNDIDO
COM 6 APOIOS

FORNO
56L COM PORTA
ESPELHADA

GRILL

TRIPLA CHAMA

- Botões top control
- Mesa de vidro temperado com design curvo
- Trempe individuais de ferro fundido com 6 pontos de apoio
- Queimador tripla chama
- Acendimento superautomático na mesa e no forno
- Queimadores injetados
- Capacidade do forno: 56L
- Forno Fácil Limpeza
- Forno com válvula de segurança
- Grill no forno
- Porta espelhada
- Dobradiças italianas que amortecem o fechamento da porta
- Proteção térmica com vidro duplo no forno
- Controle de temperatura do forno: 180°C a 280°C
- 1 grade fixa e 1 grade deslizante com 3 níveis de ajuste no forno
- Puxador com design curvo em alumínio escovado (BR e PT)
- Puxador com design curvo pintado na cor prata (Prix)
- Pés elevados que facilitam a limpeza do piso
- Luz no forno (lâmpada não acompanha o produto)
- 127V ou 220V

TABELA TÉCNICA

	BRANCO	PRETO	PRIX
MOD. 127V	FGVMTG411BR	FGVMTG411PT	FGVMTG411PRIX
CÓD. EAN 127V	790.831.281.930-9	790.831.281.932-3	790.831.281.934-7
MOD. 220V	FGVMTG412BR	FGVMTG412PT	FGVMTG412PRIX
CÓD. EAN 220V	790.831.281.931-6	790.831.281.933-0	790.831.281.935-4
QTD. PÇS CAIXA	1	1	1
PROD. S/ EMB. (LargxAlt x Prof cm)	49,5x92,0x66,3	49,5x92,0x66,3	49,5x92,0x66,3
PROD. C/ EMB. (LargxAlt x Prof cm)	50,5x93,0x67,3	50,5x93,0x67,3	50,5x93,0x67,3
PESO S/ EMB. (kg)	25,5	25,5	25,5
PESO C/ EMB. (kg)	28,0	28,0	28,0



FOGÃO MASTER GRILL

Mesa Vidro 5 queimadores

FGVMTG511/12BR - FGVMTG511/12PT - FGVMTG511/12PRIX

ACENDIMENTO
SUPERAUTOMÁTICO

TREMPE EM
FERRO FUNDIDO
COM 6 APOIOS

FORNO
90L COM PORTA
ESPELHADA

GRILL

TRIPLA CHAMA

- Botões top control
- Mesa de vidro temperado com design curvo
- Trempe individuais de ferro fundido com 6 pontos de apoio
- Queimador tripla chama
- Acendimento superautomático na mesa e no forno
- Queimadores injetados
- Capacidade do forno: 90L
- Forno Fácil Limpeza
- Forno com válvula de segurança
- Grill no forno
- Porta espelhada
- Dobradiças italianas que amortecem o fechamento da porta
- Proteção térmica com vidro duplo no forno
- Controle de temperatura do forno: 180°C a 280°C
- 1 grade fixa e 1 grade deslizante com 3 níveis de ajuste no forno
- Puxador com design curvo em alumínio escovado (BR e PT)
- Puxador com design curvo pintado na cor prata (Prix)
- Pés elevados que facilitam a limpeza do piso
- Luz no forno (lâmpada não acompanha o produto)
- 127V ou 220V

TABELA TÉCNICA

	BRANCO	PRETO	PRIX
MOD. 127V	FGVMTG511BR	FGVMTG511PT	FGVMTG511PRIX
CÓD. EAN 127V	790.831.281.936-1	790.831.281.938-5	790.831.281.940-8
MOD. 220V	FGVMTG512BR	FGVMTG512PT	FGVMTG512PRIX
CÓD. EAN 220V	790.831.281.937-8	790.831.281.939-2	790.831.281.941-5
QTD. PÇS CAIXA	1	1	1
PROD. S/ EMB. (LargxAlt x Prof cm)	75,5x92,0x64,3	75,5x92,0x64,3	75,5x92,0x64,3
PROD. C/ EMB. (LargxAlt x Prof cm)	77,5x93,0x65,3	77,5x93,0x65,3	77,5x93,0x65,3
PESO S/ EMB. (kg)	34,0	34,0	34,0
PESO C/ EMB. (kg)	37,5	37,5	37,5



TREMPE EM
FERRO FUNDIDO
COM 6 APOIOS

ACENDIMENTO
AUTOMÁTICO

CAPACIDADE
DO FORNO:
56 LITROS

FOGÃO BEST GLASS

Mesa Vidro 4 queimadores

FGVBG410BR - FGVBG410PRIX - FGVBG410PT

- Botões top control
- Mesa de vidro temperado
- Trempe individuais de ferro fundido com 6 pontos de apoio
- Acendimento automático na mesa e no forno
- Queimadores injetados
- Capacidade do forno: 56L
- Forno Fácil Limpeza
- Forno com válvula de segurança
- Dobradiças italianas que amortecem o fechamento da porta
- Proteção térmica com vidro duplo no forno
- Controle de temperatura do forno: 180°C a 280°C
- 1 grade fixa e 1 grade deslizante com 3 níveis de ajuste no forno
- Puxador em alumínio escovado (BR e PT)
- Puxador pintado na cor prata (Prix)
- Pés elevados que facilitam a limpeza do piso
- Luz no forno (lâmpada não acompanha o produto)
- Bivolt

TABELA TÉCNICA

	BRANCO	PRETO	PRIX
MOD. BIVOLT	FGVBG410BR	FGVBG410PT	FGVBG410PRIX
CÓD. EAN BIVOLT	790.831.281.920-0	790.831.281.922-4	790.831.281.921-7
QTD. PÇS CAIXA	1	1	1
PROD. S/ EMB. (LargxAltProf cm)	49,5x92,0x64,3	49,5x92,0x64,3	49,5x92,0x64,3
PROD. C/ EMB. (LargxAltProf cm)	50,5x93,0x65,3	50,5x93,0x65,3	50,5x93,0x65,3
PESO S/ EMB. (kg)	24,0	24,0	24,0
PESO C/ EMB. (kg)	26,5	26,5	26,5



FOGÃO BEST GLASS

Mesa Vidro 5 queimadores

FGVBG510BR - FGVBG510PRIX - FGVBG510PT

- Botões top control
- Mesa de vidro temperado
- Trepes individuais de ferro fundido com 6 pontos de apoio
- Queimador tripla chama
- Acendimento automático na mesa e no forno
- Queimadores injetados
- Capacidade do forno: 90L
- Forno Fácil Limpeza
- Forno com válvula de segurança
- Dobradiças italianas que amortecem o fechamento da porta
- Proteção térmica com vidro duplo
- no forno
- Controle de temperatura do forno: 180°C a 280°C
- 1 grade fixa e 1 grade deslizante com 3 níveis de ajuste no forno
- Puxador em alumínio escovado (BR e PT)
- Puxador pintado na cor prata (Prix)
- Pés elevados que facilitam a limpeza do piso
- Luz no forno (lâmpada não acompanha o produto)
- Bivolt

TRIPLA
CHAMA

ACENDIMENTO
AUTOMÁTICO

CAPACIDADE
DO FORNO:
90 LITROS

TREMPE EM
FERRO FUNDIDO
COM 6 APOIOS

TABELA TÉCNICA

	BRANCO	PRETO	PRIX
MOD. BIVOLT	FGVBG510BR	FGVBG510PT	FGVBG510PRIX
CÓD. BIVOLT	790.831.281.923-1	790.831.281.925-5	790.831.281.924-8
QTD. PÇS CAIXA	1	1	1
PROD. S/ EMB. (LargxAltxFund cm)	75,5x92,0x64,3	75,5x92,0x64,3	75,5x92,0x64,3
PROD. C/ EMB. (LargxAltxFund cm)	77,5x93,0x65,3	77,5x93,0x65,3	77,5x93,0x65,3
PESO S/ EMB. (kg)	34,0	34,0	34,0
PESO C/ EMB. (kg)	37,0	37,0	37,0



FOGÃO MAX GLASS

Mesa Vidro 4 queimadores

FGVMG410BR - FGVMG410PRIX - FGVMG410PT

ACENDIMENTO
AUTOMÁTICO

TREMPE COM
6 APOIOS

FORNO
56L EASY
CLEAN

- Botões top control
- Mesa de vidro temperado
- Trempe de aço esmaltado fosco com 6 pontos de apoio
- Acendimento automático na mesa e no forno
- Queimadores injetados
- Capacidade do forno: 56L
- Forno Fácil Limpeza
- Forno com válvula de segurança
- Proteção térmica com vidro duplo no forno
- Controle de temperatura do forno: 180°C a 280°C
- Puxador em alumínio pintado na cor do fogão
- 1 grade fixa e 1 grade deslizante com 3 níveis de ajuste no forno
- Pés elevados que facilitam a limpeza do piso
- Luz no forno (lâmpada não acompanha o produto)
- Bivolt

TABELA TÉCNICA

	BRANCO	PRETO	PRIX
MOD. BIVOLT	FGVMG410BR	FGVMG410PT	FGVMG410PRIX
CÓD. BIVOLT	790.831.281.942-2	790.831.281.944-6	790.831.281.943-9
QTD. PÇS CAIXA	1	1	1
PROD. S/ EMB. (LargxAlt x Prof cm)	49,5x92,0x64,3	49,5x92,0x64,3	49,5x92,0x64,3
PROD. C/ EMB. (LargxAlt x Prof cm)	50,5x93,0x65,3	50,5x93,0x65,3	50,5x93,0x65,3
PESO S/ EMB. (kg)	24,5	24,5	24,5
PESO C/ EMB. (kg)	27,0	27,0	27,0



FOGÃO MAX GLASS

Mesa Vidro 5 queimadores

FGVMG510BR - FGVMG510PRIX - FGVMG510PT

- Botões top control
- Mesa de vidro temperado
- Trepes de aço esmaltado fosco com 6 pontos de apoio
- Acendimento automático na mesa e no forno
- Queimadores injetados
- Queimador tripla chama
- Capacidade do forno: 90L
- Forno Fácil Limpeza
- Forno com válvula de segurança
- Proteção térmica com vidro duplo no forno
- Controle de temperatura do forno: 180°C a 280°C
- Puxador em alumínio pintado na cor do fogão
- 1 grade fixa e 1 grade deslizante com 3 níveis de ajuste no forno
- Pés elevados que facilitam a limpeza do piso
- Luz no forno (lâmpada não acompanha o produto)
- Bivolt

TRIPLA
CHAMA

ACENDIMENTO
AUTOMÁTICO

FORNO
90L EASY
CLEAN

TREMPE COM
6 APOIOS

TABELA TÉCNICA

	BRANCO	PRETO	PRIX
MOD. BIVOLT	FGVMG510BR	FGVMG510PT	FGVMG510PRIX
CÓD. BIVOLT	790.831.281.945-3	790.831.281.947-7	790.831.281.946-0
OTD. PÇS CAIXA	1	1	1
PROD. S/ EMB. (LargxAltProf cm)	75,5 x92,0x64,3	75,5 x92,0x64,3	75,5 x92,0x64,3
PROD. C/ EMB. (LargxAltProf cm)	77,5 x93,0x65,3	77,5x93,0x65,3	77,5x93,0x65,3
PESO S/ EMB. (kg)	33,5	33,5	33,5
PESO C/ EMB. (kg)	37,0	37,0	37,0



FOGÃO NEO GLASS

Mesa Vidro 4 queimadores

FGVNG410BR - FGVNG410PRIX - FGVNG410PT

ACENDIMENTO
AUTOMÁTICO

FORNO 56L
EASY CLEAN

TREMPE COM
6 APOIOS

- Botões top control
- Mesa de vidro temperado: qualidade e alta resistência
- Trempe de aço esmaltado brilhante com 6 pontos de apoio
- Acendimento automático total na mesa e no forno
- Queimadores injetados
- Capacidade do forno: 56L
- Forno Fácil Limpeza
- Proteção térmica com vidro duplo no forno
- Controle de temperatura do forno: 180°C a 280°C
- Puxador em aço pintado na cor do fogão
- Pés elevados que facilitam a limpeza do piso
- Forno com válvula de segurança
- Grade fixa com 3 níveis de ajuste no forno
- Bivolt

TABELA TÉCNICA

	BRANCO	PRETO	PRIX
MOD. BIVOLT	FGVNG410BR	FGVNG410PT	FGVNG410PRIX
CÓD. BIVOLT	790.831.281.948-4	790.831.281.950-7	790.831.281.949-1
QTD. PÇS CAIXA	1	1	1
PROD. S/ EMB. (LargxAlt x Prof cm)	49,5x92,0x64,3	49,5x92,0x64,3	49,5x92,0x64,3
PROD. C/ EMB. (LargxAlt x Prof cm)	50,5x93,0x65,3	50,5x93,0x65,3	50,5x93,0x65,3
PESO S/ EMB. (kg)	22,0	22,0	22,0
PESO C/ EMB. (kg)	24,5	24,5	24,5



FOGÃO NEO GLASS

Mesa Vidro 5 queimadores

FGVNG510BR - FGVNG510PRIX - FGVNG510PT

ACENDIMENTO
AUTOMÁTICO

TREMPE COM
6 APOIOS

FORNO
90L EASY
CLEAN

- Botões top control
- Mesa de vidro temperado: qualidade e alta resistência
- Trempe de aço esmaltado brilhante com 6 pontos de apoio
- Acendimento automático total na mesa e no forno
- Queimadores injetados
- Capacidade do forno: 90L
- Forno Fácil Limpeza
- Proteção térmica com vidro duplo no forno
- Controle de temperatura do forno: 180°C a 280°C
- Puxador em aço pintado na cor do fogão
- Pés elevados que facilitam a limpeza do piso
- Forno com válvula de segurança
- Grade fixa com 3 níveis de ajuste no forno
- Bivolt

TABELA TÉCNICA

	BRANCO	PRETO	PRIX
MOD. BIVOLT	FGVNG510BR	FGVNG510PT	FGVNG510PRIX
CÓD. BIVOLT	790.831.281.951-4	790.831.281.953-8	790.831.281.952-1
QTD. PÇS CAIXA	1	1	1
PROD. S/ EMB. (LargxAlt x Prof cm)	75,5x92,0x64,3	75,5x92,0x64,3	75,5x92,0x64,3
PROD. C/ EMB. (LargxAlt x Prof cm)	77,5 x93,0x65,3	77,5x93,0x65,3	77,5x93,0x65,3
PESO S/ EMB. (kg)	30,5	30,5	30,5
PESO C/ EMB. (kg)	34,0	34,0	34,0



FOGÃO COOK GLASS

Mesa Vidro 4 queimadores

FGVCG410BR - FGVCG410PT

- Mesa de vidro temperado
- Trepes de aço esmaltado brilhante com 6 pontos de apoio
- Acendimento automático total na mesa e no forno
- Queimadores de aço esmaltado
- Capacidade do forno: 56L
- Forno Fácil Limpeza
- Proteção térmica com vidro duplo no forno
- Controle de temperatura do forno: 180°C a 280°C
- Puxador em aço pintado na cor do fogão
- Pés elevados que facilitam a limpeza do piso
- Forno com válvula de segurança
- Grade fixa com 3 níveis de ajuste no forno
- Bivolt

ACENDIMENTO
AUTOMÁTICO

FORNO 56L
EASY CLEAN

TREMPE COM
6 APOIOS

TABELA TÉCNICA

COR	BRANCO	PRETO
MOD. BIVOLT	FGVCG410BR	FGVCG410PT
CÓD. BIVOLT	790.831.281.926-2	790.831.281.927-9
QTD. PÇS CAIXA	1	1
PROD. S/ EMB. (LargxAltxF Prof cm)	49,5x92,0x64,3	49,5x92,0x64,3
PROD. C/ EMB. (LargxAltxF Prof cm)	50,5x93,0x65,3	50,5x93,0x65,3
PESO S/ EMB. (kg)	21,5	21,5
PESO C/ EMB. (kg)	24,5	24,5



FOGÃO COOK GLASS

Mesa Vidro 5 queimadores

FGVCG510BR - FGVCG510PT

ACENDIMENTO
AUTOMÁTICO

FORNO 90L
EASY CLEAN

TREMPE COM
6 APOIOS

MEGA CHAMA

- Mesa de vidro temperado
- Trempe de aço esmaltado brilhante com 6 pontos de apoio
- Acendimento automático total na mesa e no forno
- Queimadores de aço esmaltado
- Capacidade do forno: 90L
- Forno Fácil Limpeza
- Proteção térmica com vidro duplo no forno

- Controle de temperatura do forno: 180°C a 280°C
- Puxador em aço pintado na cor do fogão
- Pés elevados que facilitam a limpeza do piso
- Forno com válvula de segurança
- Grade fixa com 3 níveis de ajuste no forno
- Bivolt

TABELA TÉCNICA

	BRANCO	PRETO
MOD. BIVOLT	FGVCG510BR	FGVCG510PT
CÓD. BIVOLT	790.831.281.928-6	790.831.281.929-3
QTD. PÇS CAIXA	1	1
PROD. S/ EMB. (LargxAltxFund cm)	75,5x92,0x64,3	75,5x92,0x64,3
PROD. C/ EMB. (LargxAltxFund cm)	77,5x93,0x65,3	77,5x93,0x65,3
PESO S/ EMB. (kg)	30,0	30,0
PESO C/ EMB. (kg)	33,5	33,5



PORTA
ESPELHADA

TREMPE EM
FERRO
FUNDIDO

FORNO EASY
CLEAN 56 L

MESA INOX
ESCOVADA

FOGÃO SELECT

Mesa Inox 4 queimadores

FGISL410PRIX

- Mesa inox escovada
- Trempe duplas em ferro fundido
- Acendimento automático na mesa e no forno
- Queimadores injetados
- Capacidade do forno: 56L
- Porta espelhada
- Forno Fácil Limpeza
- Forno com válvula de segurança
- Dobradiças italianas que amortecem o fechamento da porta
- Proteção térmica com vidro duplo no forno
- Controle de temperatura do forno: 180°C a 280°C
- 1 grade fixa e 1 grade deslizante com 3 níveis de ajuste no forno
- Puxador em alumínio escovado
- Pés elevados que facilitam a limpeza do piso
- Luz no forno (lâmpada não acompanha o produto)
- Bivolt

TABELA TÉCNICA

COR	PRATA
MOD. BIVOLT	FGISL410PRIX
CÓD. EAN IX	790.831.281.954-5
QTD. PÇS CAIXA	1
PROD. S/ EMB. (LargxAltProf cm)	48,9x90,3x63,7
PROD. C/ EMB. (LargxAltProf cm)	50,5x93,0x65,3
PESO S/ EMB. (kg)	21,5
PESO C/ EMB. (kg)	24,0



PORTA
ESPELHADA

TREMPE DUPLA
EM FERRO
FUNDIDO

TRIPLA
CHAMA

MESA INOX
ESCOVADA

FOGÃO SELECT

Mesa inox 5 queimadores

FGISL510PRIX

- Mesa inox escovada
- Trempe duplas em ferro fundido
- Acendimento automático na mesa e no forno
- Queimadores injetados
- Queimador tripla chama
- Capacidade do forno: 90L
- Porta espelhada
- Forno Fácil Limpeza
- Forno com válvula de segurança
- Dobradiças italianas que amortecem o fechamento da porta
- Proteção térmica com vidro duplo no forno
- Controle de temperatura do forno: 180°C a 280°C
- 1 grade fixa e 1 grade deslizante com 3 níveis de ajuste no forno
- Puxador em alumínio escovado
- Pés elevados que facilitam a limpeza do piso
- Luz no forno (lâmpada não acompanha o produto)
- Bivolt

TABELA TÉCNICA

COR	PRATA
MOD. BIVOLT	FGISL510PRIX
CÓD. EAN PRIX	790.831.281.955-2
QTD. PÇS CAIXA	1
PROD. S/ EMB. (LargxAltProf cm)	75,0x91,3x63,7
PROD. C/ EMB. (LargxAltProf cm)	77,5x93,0x65,3
PESO S/ EMB. (kg)	30,5
PESO C/ EMB. (kg)	34,0

SUGGAR

COOKTOPS





COOKTOP VIDRO

1 queimador

FG0101AVP - FG0101FVP

ACENDIMENTO
SUPERAUTOMÁTICO

TRIPLA
CHAMA

BIVOLT

- 1 queimador a gás
- Vidro temperado
- Acendimento superautomático
- Trepes de aço esmaltado (FG0101AVP)

- Trempe de ferro fundido (FG0101FVP)
- Queimador tripla chama
- Botão multicontrol removível
- Potência térmica: 3,5kW

TABELA TÉCNICA

COR	PRETO	PRETO
CÓD. PRODUTO	FG0101AVP	FG0101FVP
CÓD. EAN	790.831.280.910-2	790.831.280.740-5
QTD. PÇS CAIXA	1	1
PROD. S/ EMB. (LargxAltxProf cm)	30,2x10,4x51,0	30,2x10,4x51,0
PROD. C/ EMB. (LargxAltxProf cm)	32,2x18,0x53,0	32,2x18,0x53,0
PESO S/ EMB. (kg)	4,56	4,88
PESO C/ EMB. (kg)	5,30	5,62

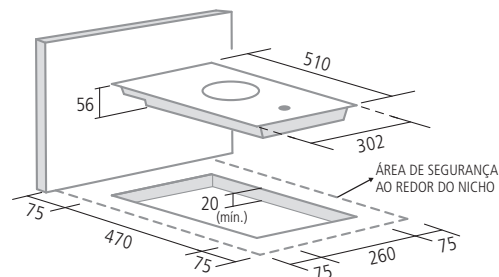

- Dimensões em milímetros e nicho para embutir



COOKTOP VIDRO

2 queimadores

FG2002AVP - FG2002FVP

ACENDIMENTO
SUPERAUTOMÁTICO

VIDRO
TEMPERADO

BIVOLT

- 2 queimadores a gás
- Vidro temperado
- Acendimento superautomático
- Trepes de aço esmaltado (FG2002AVP)
- Trepes de ferro fundido (FG2002FVP)
- Queimadores esmaltados de diferentes tamanhos
- Botões multicontrol removíveis
- Potência térmica: 3,75kW

TABELA TÉCNICA

COR	PRETO	PRETO
CÓD. PRODUTO	FG2002AVP	FG2002FVP
CÓD. EAN	790.831.280.752-8	790.831.280.742-9
QTD. PÇS CAIXA	1	1
PROD. S/ EMB. (LargxAltProf cm)	30,2x9,9x51,0	30,2x9,9x51,0
PROD. C/ EMB. (LargxAltProf cm)	32,2x18,0x53,0	32,2x18,0x53,0
PESO S/ EMB. (kg)	4,42	5,16
PESO C/ EMB. (kg)	5,06	5,80

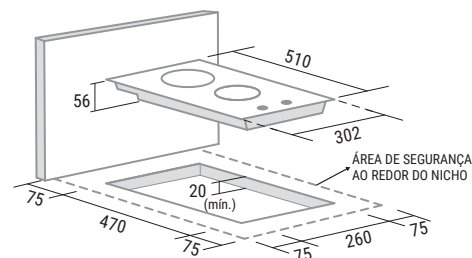

- Dimensões em milímetros e nicho para embutir

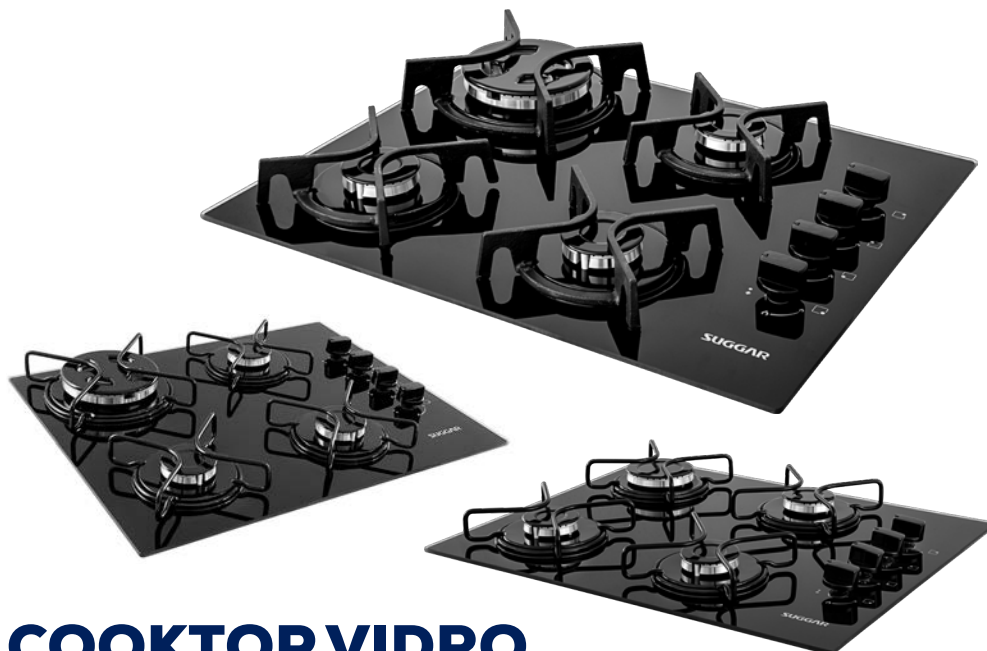

COOKTOP VIDRO

4 queimadores

FG4404FVP - FG4004AVP - FG4304AVP

ACENDIMENTO
SUPERAUTOMÁTICO

VIDRO
TEMPERADO

BIVOLT

- 4 queimadores a gás
- Vidro temperado
- Acendimento superautomático
- Queimador tripla chama (FG4304AVP/FG4404FVP)
- Trepes de aço esmaltado (FG4004AVP/FG4304AVP)

- Trepes de ferro fundido (FG4404FVP)
- Queimadores esmaltados de diferentes tamanhos
- Botões multicontrol removíveis
- Potência térmica: 7,05kW (FG4004AVP) e 8,45kW (FG4304AVP/FG4404FVP)

TABELA TÉCNICA

COR	PRETO		
CÓD. PRODUTO	FG4004AVP	FG4304AVP	FG4404FVP
CÓD. EAN	790.831.280.753-5	790.831.280.911-9	790.831.280.741-2
QTD. PÇS CAIXA	1	1	1
PROD. S/ EMB. (LargxAltProf cm)	55,0x9,9x46,0	55,0x9,9x46,0	55,0x9,9x46,0
PROD. C/ EMB. (LargxAltProf cm)	57,0x18,0x48,0	57,0x18,0x48,0	57,0x18,0x48,0
PESO S/ EMB. (kg)	6,66	7,24	8,8
PESO C/ EMB. (kg)	7,82	8,4	9,96

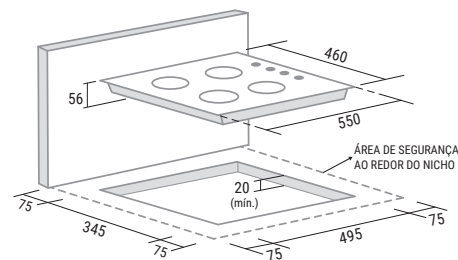

- Dimensões em milímetros e nicho para embutir



Modelos FG5305AVM/FG5305AVP/FG5305ABR
disponíveis nas cores VM, PT e BR



Modelos FG5305FVP/FG5305FBR
disponíveis nas cores PT e BR



ACENDIMENTO
SUPERAUTOMÁTICO

VIDRO
TEMPERADO

BIVOLT

COOKTOP VIDRO

5 queimadores

FG5005AVP - FG5305AVM - FG5305AVP - FG5305ABR
FG5305FVP - FG5305FBR

- 5 queimadores a gás
- Vidro temperado
- Acendimento superautomático
- Queimador tripla chama central (exceto FG5005AVP)
- Trepes individuais de aço esmaltado (FG5005AVP/FG5305AVM/FG5305AVP/FG5305ABR)
- Trepes individuais de ferro fundido (FG5305FVP/FG5305FBR)
- Queimadores esmaltados de diferentes tamanhos
- Botões multicontrol removíveis
- Potência térmica: 8,7kW (FG5005AVP) e 10,35kW (FG5305AVM/FG5305AVP/FG5305ABR/FG5305FVP/FG5305FBR)

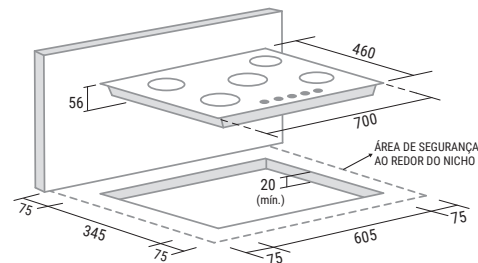

• Dimensões em milímetros e nicho para embutir

TABELA TÉCNICA

COR	PRETO	VERMELHO	PRETO	BRANCO	PRETO	BRANCO
CÓD. PRODUTO	FG5005AVP	FG5305AVM	FG5305AVP	FG5305ABR	FG5305FVP	FG5305FBR
CÓD. EAN	790.831.280.754-2	790.831.280.913-3	790.831.280.755-9	790.831.280.912-6	790.831.280.743-6	790.831.280.927-0
QTD. PÇS CAIXA	1	1	1	1	1	1
PROD. S/ EMB. (LargxAltProf cm)	70,0x9,9x46,0	70,0x10,4x46,0	70,0x10,4x46,0	70,0x10,4x46,0	70,0x10,4x46,0	70,0x10,4x46,0
PROD. C/ EMB. (LargxAltProf cm)	72,0x18,4x48,0	72,0x18,4x48,0	72,0x18,4x48,0	72,0x18,4x48,0	72,0x18,4x48,0	72,0x18,4x48,0
PESO S/ EMB. (kg)	8,64	9,36	9,36	9,36	11,20	11,20
PESO C/ EMB. (kg)	9,86	10,58	10,58	10,58	12,42	12,42



COOKTOP VIDRO

5 queimadores

FG5535FVP - FG5335VP

- 5 queimadores a gás
- Vidro temperado
- Acendimento superautomático
- Queimador tripla chama lateral
- Trepes de ferro fundido
- Queimadores esmaltados de diferentes tamanhos
- Botões multicontrol removíveis
- Potência térmica: 10,35kW

ACENDIMENTO
SUPERAUTOMÁTICO

TRIPLA CHAMA
LATERAL

BIVOLT

TABELA TÉCNICA

COR	PRETO	PRETO
CÓD. PRODUTO	FG5535FVP	FG5335VP
CÓD. EAN	790.831.280.933-1	789.651.850.929-5
QTD. PÇS CAIXA	1	1
PROD. S/ EMB. (LargxAltProf cm)	78,5x10,4x46,0	78,5x10,4x46,0
PROD. C/ EMB. (LargxAltProf cm)	80,5x18,4x48,0	80,5x18,4x48,0
PESO S/ EMB. (kg)	11,46	13,94
PESO C/ EMB. (kg)	12,74	15,22

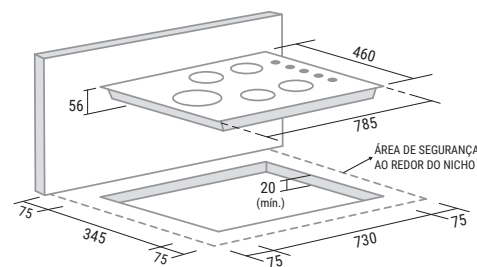

- Dimensões em milímetros e nicho para embutir



COOKTOP VIDRO

2 queimadores

FG2002FVPIX

ACENDIMENTO
SUPERAUTOMÁTICO

VIDRO
TEMPERADO
COM FRAME
EM INOX

BIVOLT

- 2 queimadores a gás
- Acendimento superautomático
- Trepes de ferro fundido
- Mesa em vidro temperado, com frame frontal e posterior em inox

- Queimadores esmaltados de diferentes tamanhos
- Botões multicontrol removíveis
- Potência térmica: 4,45kW

TABELA TÉCNICA

COR	PRETO
CÓD. PRODUTO	FG2002FVPIX
CÓD. EAN	790.831.281.644-5
QTD. PÇS CAIXA	1
PROD. S/ EMB. (LargxAltProf cm)	30,2x9,9x51,0
PROD. C/ EMB. (LargxAltProf cm)	32,2x18,0x53,0
PESO S/ EMB. (kg)	5,20
PESO C/ EMB. (kg)	5,94

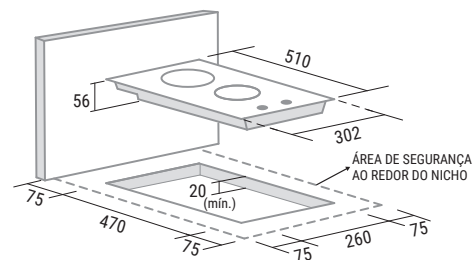

- Dimensões em milímetros e nicho para embutir

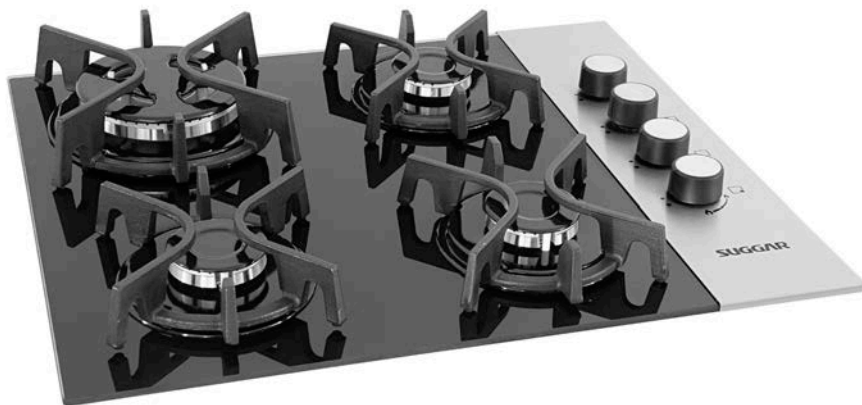

COOKTOP VIDRO

4 queimadores

FG4404FVPIX

ACENDIMENTO
SUPERAUTOMÁTICO

VIDRO
TEMPERADO
COM FRAME
EM INOX

BIVOLT

- 4 queimadores a gás
- Acendimento superautomático
- Queimador tripla chama
- Mesa em vidro temperado com frame lateral inox
- Trepes de ferro fundido
- Queimadores esmaltados de diferentes tamanhos
- Botões multicontrol removíveis
- Potência térmica: 8,45kW

TABELA TÉCNICA

COR	PRETO
CÓD. PRODUTO	FG4404FVPIX
CÓD. EAN	790.831.281.645-2
QTD. PÇS CAIXA	1
PROD. S/ EMB. (LargxAlt x Prof cm)	55,0x9,9x46,0
PROD. C/ EMB. (LargxAlt x Prof cm)	57,0x18,0x48,0
PESO S/ EMB. (kg)	9,02
PESO C/ EMB. (kg)	10,18

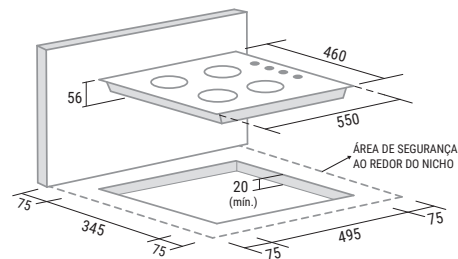

- Dimensões em milímetros e nicho para embutir

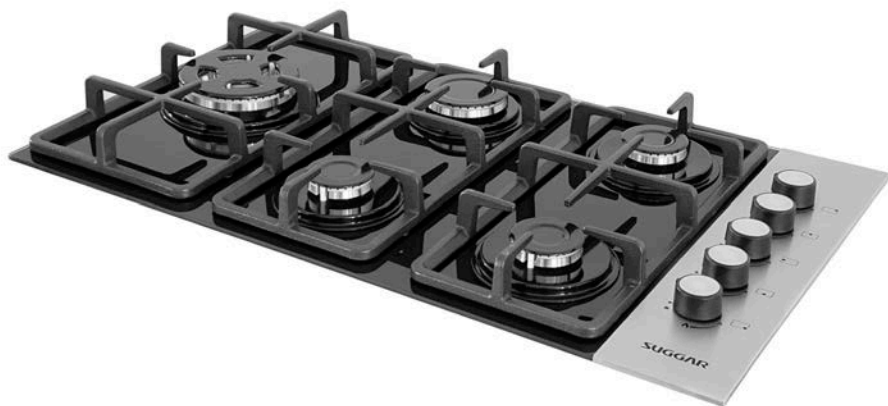

COOKTOP VIDRO

5 queimadores

FG5335FVPIX

ACENDIMENTO
SUPERAUTOMÁTICO

VIDRO
TEMPERADO
COM FRAME
EM INOX

BIVOLT

- 5 queimadores a gás
- Mesa em vidro temperado com frame lateral inox
- Acendimento superautomático
- Queimador tripla chama lateral

- Trepes individuais de ferro fundido
- Queimadores esmaltados de diferentes tamanhos
- Botões multicontrol removíveis
- Potência térmica: 11,25kW

TABELA TÉCNICA

COR	PRETO
CÓD. PRODUTO	FG5335FVPIX
CÓD. EAN	790.831.281.646-9
QTD. PÇS CAIXA	1
PROD. S/ EMB. (LargxAltxProf cm)	78,5x10,4x46,0
PROD. C/ EMB. (LargxAltxProf cm)	80,5x18,4x48,0
PESO S/ EMB. (kg)	14,16
PESO C/ EMB. (kg)	15,44

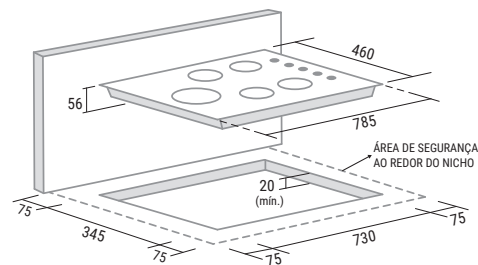

- Dimensões em milímetros e nicho para embutir



TRIPLA CHAMA

ACENDIMENTO
SUPERAUTOMÁTICO

BIVOLT

COOKTOP INOX

2 queimadores

FG2002IX

- 2 queimadores a gás bivolt
- Aço Inox
- Acendimento superautomático
- Queimador tripla chama
- Trepes em ferro fundido
- Queimadores esmaltados de diferentes tamanhos
- Mesa sem furação
- Botões multicontrol removíveis
- Potência térmicas: 4,95kW

TABELA TÉCNICA

COR	INOX
CÓD. PRODUTO	FG2002IX
CÓD. EAN	790.831.281.142-6
QTD. PÇS CAIXA	1
PROD. S/ EMB. (LargxAltxProf cm)	31,0x12,0x51,0
PROD. C/ EMB. (LargxAltxProf cm)	38,5x14,0x55,0
PESO S/ EMB. (kg)	5,5
PESO C/ EMB. (kg)	6,0

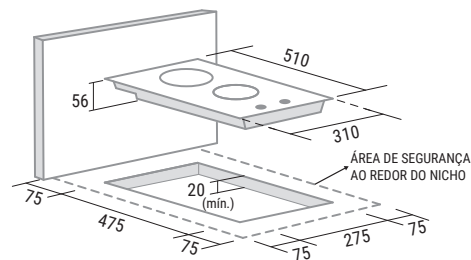

- Dimensões em milímetros e nicho para embutir



COOKTOP INOX

4 queimadores

FG4134IX

- 4 queimadores a gás bivolt
- Aço inox
- Acendimento superautomático
- Queimador tripla chama
- Trepes esmaltadas antideslizantes

- Mesa sem furação
- Queimadores esmaltados de diferentes tamanhos
- Botões multicontrol removíveis
- Potência térmica: 8,45kW

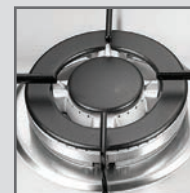

TRIPLA CHAMA

BIVOLT

TABELA TÉCNICA

COR	INOX
CÓD. PRODUTO	FG4134IX
CÓD. EAN	789.651.851.440-4
QTD. PÇS CAIXA	1
PROD. S/ EMB. (LargxAltProf cm)	59,0x11,5x51,0
PROD. C/ EMB. (LargxAltProf cm)	63,0x14,0x54,5
PESO S/ EMB. (kg)	6,96
PESO C/ EMB. (kg)	7,96

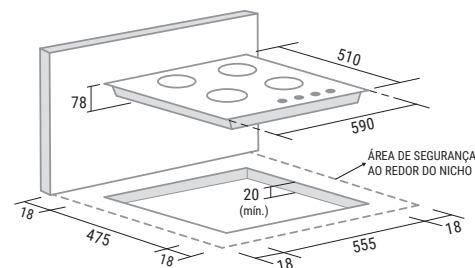

- Dimensões em milímetros e nicho para embutir



TRIPLA CHAMA
CENTRAL

INOX

COOKTOP INOX

5 queimadores

FG5135IX

- 5 queimadores a gás bivolt
- Aço inox
- Acendimento superautomático
- Queimador tripla chama central
- Trepes esmaltadas antideslizantes
- Mesa sem furação
- Queimadores esmaltados de diferentes tamanhos
- Botões multicontrol removíveis
- Potência térmica: 10,2kW

TABELA TÉCNICA

COR	INOX
CÓD. PRODUTO	FG5135IX
CÓD. EAN	789.651.851.433-6
QTD. PÇS CAIXA	1
PROD. S/ EMB. (LargxAltProf cm)	76,0x11,5x51,0
PROD. C/ EMB. (LargxAltProf cm)	80,5x13,8x54,5
PESO S/ EMB. (kg)	10,2
PESO C/ EMB. (kg)	12,0

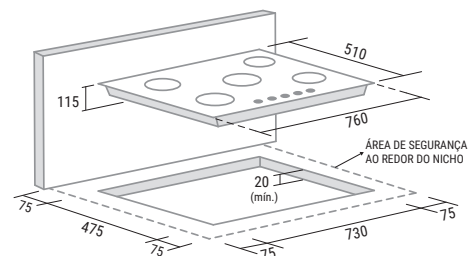

- Dimensões em milímetros e nicho para embutir



PEDRAS
VULCÂNICAS

GRELHA EM
FERRO FUNDIDO

INOX

COOKTOP Barbecue

CK0002IX

- Acabamento da mesa em aço inox
- Pedras vulcânicas: manutenção do calor e redução do consumo de energia elétrica
- Para embutir: ideal para compor cozinhas planejadas
- Grelha em ferro fundido
- 10 níveis de potência
- Cocção elétrica: não faz sujeira e dispensa uso de carvão
- Potência: 2300W

TABELA TÉCNICA	CX INDIVIDUAL	CX MASTER
COR	INOX	INOX
CÓD. PRODUTO	CK0002IX	CK0002IX
CÓD. EAN	790.831.280.760-3	790.831.280.761-0
QTD. PÇS CAIXA	1	4
PROD. S/ EMB. (LargxAltProf cm)	51,0x6,0x29,0	-
PROD. C/ EMB. (LargxAltProf cm)	57,0x15,0x36,3	73,0x30,0x57,0
PESO S/ EMB. (kg)	6,86	-
PESO C/ EMB. (kg)	7,62	32,0

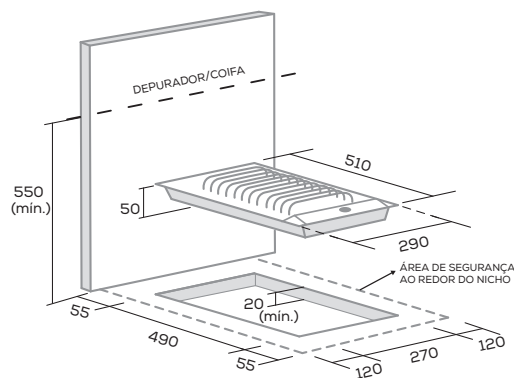

- Dimensões em milímetros e nicho para embutir

SUGGAR

INDUÇÃO

L
TIMER

|

+

T
TURBO

⏻
LIGA/
DESLIGA

🔒
TRAVA DE
SEGURANÇA

SUGGAR



COOKTOP PORTÁTIL

Indução 1 zona

FG0121VC - FG0122VC

- Mesa vitrocerâmica selada: a limpeza fica mais fácil
- Funcionamento por indução: sensores reconhecem as panelas e acionam as ondas eletromagnéticas
- Painel touch e display digital
- Portátil e compacto
- Níveis de potência: 7 (127V) OU 8 (220V) controle preciso da temperatura
- Sistema indicador de superfície quente e sensor de panela
- Timer ajustável de 180 minutos
- Função trava painel: evita que a programação seja alterada acidentalmente
- Potência: 1500W(127V)/2000W(220V)
- Consumo: 1,5kWh(127V)/2,0kWh(220V)

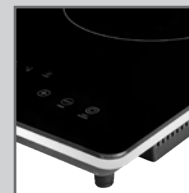

TIMER 180
MINUTOS

PAINEL
TOUCH

TABELA TÉCNICA	CX. INDIVIDUAL	CX. MASTER
COR	PRETA	PRETA
MOD. 127V	FG0121VC	FG0121VC
CÓD. EAN 127V	790.831.280.565-4	790.831.280.581-4
MOD. 220V	FG0122VC	FG0122VC
CÓD. EAN 220V	790.831.280.566-1	790.831.280.582-1
QTD. PÇS CAIXA	1	5
PROD. S/ EMB (LargxAltProf cm)	29,5x4,3x37,7	-
PROD. C/ EMB. (LargxAltProf cm)	34,0x9,5x42,0	50,0x36,0x44,0
PESO S/ EMB. (kg)	2,3	-
PESO C/ EMB. (kg)	2,5	12,5



COOKTOP

Indução 2 zonas

FG022VC

- Mesa vitrocerâmica selada: a limpeza fica mais fácil
- Funcionamento por indução: sensores reconhecem as panelas e acionam as ondas eletromagnéticas
- Painel touch e display digital
- Função turbo: intensifica a potência máxima por um tempo
- 9 níveis de potência: controle preciso da temperatura
- Sistema indicador de superfície quente e sensor de panela
- Timer ajustável de 99 minutos
- Função trava painel: evita que a programação seja alterada acidentalmente
- Potência: 3500W
- Consumo: 3,5kWh

PAINEL TOUCH
E
DISPLAY DIGITAL

FUNÇÃO
TURBO

220V

TABELA TÉCNICA

COR	PRETA
MOD. 220V	FG022VC
CÓD. EAN	789.651.851.150-2
QTD. PÇS CAIXA	1
PROD. S/ EMB. (LargxAltProf cm)	29,0x7,0x52,0
PROD. C/ EMB. (LargxAltProf cm)	36,0x11,5x57,5
PESO S/ EMB. (kg)	4,0
PESO C/ EMB. (kg)	4,7

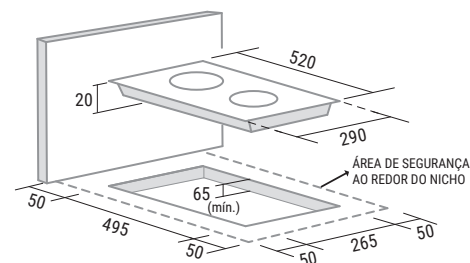

- Dimensões em milímetros e nicho para embutir



COOKTOP

Indução 4 zonas

FG0422VC

- Mesa vitrocerâmica selada: a limpeza fica mais fácil
- Funcionamento por indução: sensores reconhecem as panelas e acionam as ondas eletromagnéticas
- Painel touch e display digital
- Função turbo: intensifica a potência máxima por um tempo
- 9 níveis de potência: controle preciso da temperatura
- Sistema indicador de superfície quente e sensor de panela
- Timer ajustável de 99 minutos
- Função trava painel: evita que a programação seja alterada acidentalmente
- Potência: 6400W
- Consumo: 6,4kWh

PAINEL TOUCH
E
DISPLAY DIGITAL

FUNÇÃO
TURBO

220V

TABELA TÉCNICA

COR	PRETA
MOD. 220V	FG0422VC
CÓD. EAN	789.651.851.151-9
QTD. PÇS CAIXA	1
PROD. S/ EMB. (LargxAltProf cm)	59,0x5,8x52,0
PROD. C/ EMB. (LargxAltProf cm)	65,0x11,0x59,5
PESO S/ EMB. (kg)	8,5
PESO C/ EMB. (kg)	9,0

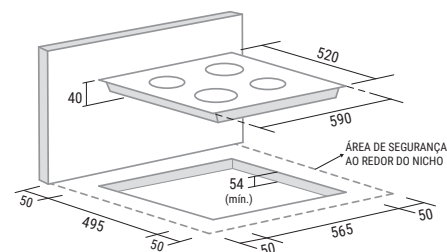

- Dimensões em milímetros e nicho para embutir

SUGGAR

SUGGAR

12:02

SUGGAR DA SUGGAR



DEPURADOR Vidrio Touch

DV91/92THIX-DV91/92THPT



90CM
INOX OU
PRETO FOSCO

- Painel touch com relógio digital
- Timer com desligamento automático
- Sinalização de saturação da tela filtrante: indica quando é hora de lavar.
- 3 velocidades
- Grande capacidade de sucção: 430m³/h
- Luminária
- Muito mais silencioso
- Dupla filtragem:
 - Telas em alumínio lavável: eliminam gordura e fumaça
 - Filtro de carvão ativado: elimina odores indesejados
- Dupla função: coifa e depurador
- Potência: 165W
- Baixo consumo: 0,13kWh

TABELA TÉCNICA

	90cm	
COR	INOX	PRETO FOSCO
MOD.127V	DV91THIX	DV91THPT
CÓD. EAN 127V	790.831.281.104-4	790.831.281.105-1
MOD.220V	DV92THIX	DV92THPT
CÓD. EAN 220V	790.831.281.106-8	790.831.281.107-5
QTD. PÇS CAIXA	1	1
PROD. S/ EMB. (LargxAltProf cm)	90,0x86,6x49,0	90,0x86,6x49,0
PROD. C/ EMB. (LargxAltProf cm)	92,2x28,4x55,8	92,2x28,4x55,8
PESO S/ EMB. (kg)	12,25	12,25
PESO C/ EMB. (kg)	15,1	15,1

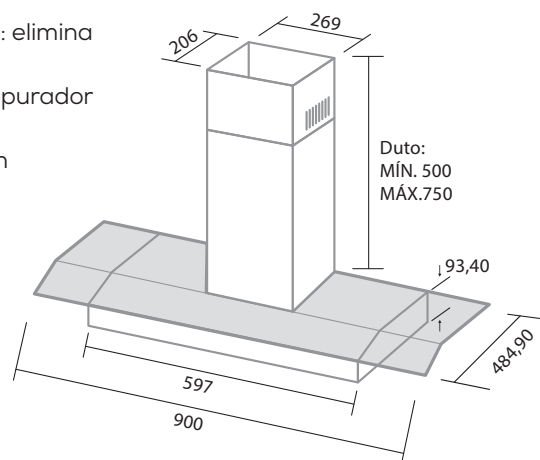

• Dimensões em milímetros



DEPURADOR Top Clean

DPC61/62PT - DPC81/82PT/DPC61/62IX - DPC81/82IX

- 3 velocidades
- Grande capacidade de sucção: 430m³/h
- Dupla filtragem:
 - Telas em alumínio lavável: eliminam gordura e fumaça
 - Filtro de carvão ativado: elimina odores indesejados
- Luminária
- Muito mais silencioso
- Dupla função: coifa e depurador
- Potência: 165W
- Baixo consumo: 0,12kWh

TABELA TÉCNICA	60cm		80cm	
	PRETO FOSCO	INOX	PRETO FOSCO	INOX
MOD. 127V	DPC61PT	DPC61IX	DPC81PT	DPC81IX
CÓD. EAN 127V	790.831.281.001-6	790.831.281.000-9	790.831.281.005-4	790.831.281.004-7
MOD. 220V	DPC62PT	DPC62IX	DPC82PT	DPC82IX
CÓD. EAN 220V	790.831.281.003-0	790.831.281.002-3	790.831.281.007-8	790.831.281.006-1
OTD. PÇS CAIXA	1	1	1	1
PROD. S/ EMB. (LargxAlttxProf cm)	60,0x8,5x48,0	60,0x8,5x48,0	80,0x8,5x48,0	80,0x8,5x48,0
PROD. C/ EMB. (LargxAlttxProf cm)	61,0x55,4x28,4	61,0x55,4x28,4	81,0x55,4x28,4	81,0x55,4x28,4
PESO S/ EMB. (kg)	6,8	6,8	7,55	7,55
PESO C/ EMB. (kg)	7,7	7,7	8,7	8,7



60 OU 80CM

PRETO FOSCO
OU INOX

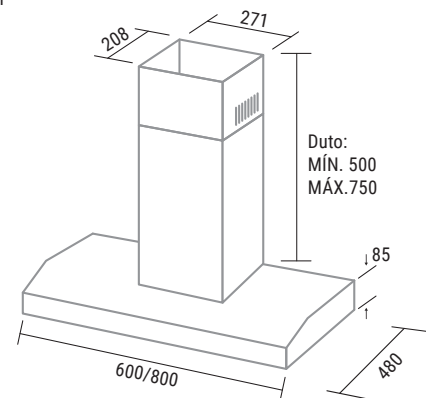

• Dimensões em milímetros



INOX OU PRETO

60 OU 80CM

3 VELOCIDADES

DEPURADOR Slim Touch

DTH61IX/DTH62IX /DTH81IX/DTH82IX/DTH61PT/DTH62PT/DTH81PT/DTH82PT

- Painel touch com relógio digital
- Timer com desligamento automático
- Sinalização de saturação da tela filtrante: indica quando é hora de lavar.
- 3 velocidades
- Grande capacidade de sucção: 430m³/h
- Dupla filtragem:
 - Telas em alumínio lavável: eliminam gordura e fumaça
 - Filtro de carvão ativado: elimina odores indesejados
- Luminária
- Muito mais silencioso
- Dupla função: coifa e depurador
- Potência: 160W
- Baixo consumo: 0,16kWh

TABELA TÉCNICA

	60cm	80cm
COR	INOX	INOX
MOD. 127V	DTH61IX	DTH81IX
CÓD. EAN 127V	790.831.280.934-8	790.831.280.936-2
MOD. 220V	DTH62IX	DTH82IX
CÓD. EAN 220V	790.831.280.935-5	790.831.280.937-9
COR	PRETO	PRETO
MOD. 127V	DTH61PT	DTH81PT
CÓD. EAN 127V	790.831.280.938-6	790.831.280.940-9
MOD. 220V	DTH62PT	DTH82PT
CÓD. EAN 220V	790.831.280.939-3	790.831.280.941-6
QTD. PÇS CAIXA	1	1
PROD. S/ EMB. (LargxAlttxProf cm)	60,0x8,5x48,0	80,0x8,5x48,0
PROD. C/ EMB. (LargxAlttxProf cm)	65,5x14,0x55,0	85,5x14,0x55,0
PESO S/ EMB. (kg)	4,6	5,4
PESO C/ EMB. (kg)	5,75	6,4



Disponível também nas
cores PR e IX



TELAS EM
ALUMÍNIO
LAVÁVEL

60 E 80CM

3 VELOCIDADES

DEPURADOR Slim

DPS161BR/DPS162BR/DPS181BR/DPS182BR/DPS161IX/DPS162IX/DPS181IX
DPS182IX/DPS161PT/DPS162PT/DPS181PT/DPS182PT/DPS161PR/DPS162PR
DPS181PR/DPS182PR

- 3 velocidades
- Grande capacidade de sucção: 430m³/h
- Dupla filtragem:
- Filtro de carvão ativado: elimina odores indesejados
- Telas em alumínio lavável: eliminam gordura e fumaça
- Luminária
- Potência: 165W
- Baixo consumo: 0,12kWh

TABELA TÉCNICA	60cm	80cm	60cm	80cm
COR	BRANCO	BRANCO	PRETO FOSCO	PRETO FOSCO
MOD. 127V	DPS161BR	DPS181BR	DPS161PT	DPS181PT
CÓD. EAN 127V	790.831.280.958-4	790.831.280.972-0	790.831.280.961-4	790.831.280.975-1
MOD. 220V	DPS162BR	DPS182BR	DPS162PT	DPS182PT
CÓD. EAN 220V	790.831.280.963-8	790.831.280.977-5	790.831.280.969-0	790.831.280.983-6
COR	PRATA	PRATA	INOX	INOX
MOD. 127V	DPS161PR	DPS181PR	DPS161IX	DPS181IX
CÓD. EAN 127V	790.831.280.960-7	790.831.280.974-4	790.831.280.959-1	790.831.280.973-7
MOD. 220V	DPS162PR	DPS182PR	DPS162IX	DPS182IX
CÓD. EAN 220V	790.831.280.968-3	790.831.280.982-9	790.831.280.967-6	790.831.280.981-2
OTD. PÇS CAIXA	1	1	1	1
PROD. S/ EMB. (LargxAltProf cm)	60,0x8,5x48,0	80,0x8,5x48,0	60,0x8,5x48,0	80,0x8,5x48,0
PROD. C/ EMB. (LargxAltProf cm)	63,5x10,0x51,7	83,5x10,0x51,7	63,5x10,0x51,7	83,5x10,0x51,7
PESO S/ EMB. (kg)	4,6	5,1	4,6	5,1
PESO C/ EMB. (kg)	5,25	6,2	5,25	6,2



BRANCO

60 E 80CM

BIVOLT

DEPURADOR SLIM

Bivolt com Manta

DPS160BIBR/DPS180BIBR

- 1 velocidade
- Grande capacidade de sucção: 430m³/h
- Dupla filtragem:
 - Manta filtrante: elimina gordura e fumaça
 - Filtro de carvão ativado: elimina odores indesejados
- Luminária
- Muito mais silencioso
- Potência: 165W
- Baixo consumo: 0,12kWh

TABELA TÉCNICA

	60cm	80cm
COR	BRANCO	BRANCO
CÓD. PRODUTO	DPS160BIBR	DPS180BIBR
CÓD. EAN	790.831.280.986-7	790.831.280.987-4
QTD. PÇS CAIXA	1	1
PROD. S/ EMB. (LargxAltProf cm)	60,0x8,5x48,0	80,0x8,5x48,0
PROD. C/ EMB. (LargxAltProf cm)	63,5x10,0x51,7	83,5x10,0x51,7
PESO S/ EMB. (kg)	4,6	5,1
PESO C/ EMB. (kg)	5,65	6,6



INOX

60 OU 80CM

3 VELOCIDADES

DEPURADOR DE EMBUTIR Slim

DE61/62IX - DE81/82IX

- 3 velocidades
- Frontal em aço inox
- Tela deslizante
- Grande capacidade de sucção: 390m³/h
- Dupla filtragem:
 - Telas em alumínio lavável: eliminam gordura e fumaça
 - Filtro de carvão ativado: elimina odores indesejados
- Luminária
- Muito mais silencioso
- Dupla função: coifa e depurador
- Potência: 120W
- Baixo consumo: 0,12kWh

TABELA TÉCNICA

	60cm	80cm
COR	INOX	INOX
MOD. 127V	DE61IX	DE81IX
CÓD. EAN 127V	789.651.850.387-3	790.831.281.141-9
MOD. 220V	DE62IX	DE82IX
CÓD. EAN 220V	789.651.850.388-0	790.831.281.140-2
QTD. PÇS CAIXA	1	1
PROD. S/ EMB. (LargxAltProf cm)	60,0x17,6x30,0 (47,0 aberta)	80,0x17,6x30,0 (48,8 aberta)
PROD. C/ EMB. (LargxAltProf cm)	66,0x23,0x36,2	86,0x23,0x36,2
PESO S/ EMB. (kg)	6,0	8,0
PESO C/ EMB. (kg)	6,86	9,0

Modelo 60cm

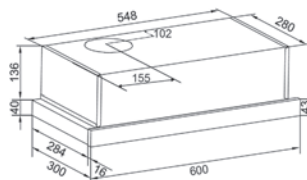

Modelo 80cm

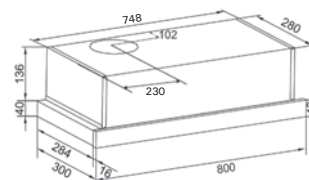

• Dimensões em milímetros



PAINEL
SENSÍVEL AO
TOQUE

60 OU 80CM

3 VELOCIDADES

DEPURADOR DE EMBUTIR Slim Touch

DE61/62THPT - DE81/82THPT

- Pannel touch sensível ao toque
- Timer com desligamento automático
- Acionamento através do deslizamento da tela
- 3 velocidades
- Grande capacidade de sucção: 390m³/h
- Dupla filtragem:
 - Telas em alumínio lavável: eliminam gordura e fumaça
 - Filtro de carvão ativado: elimina odores indesejados
- Luminária
- Muito mais silencioso
- Dupla função: coifa e depurador
- Potência: 124W
- Baixo consumo: 0,12kWh

TABELA TÉCNICA

	60cm	80cm
COR	PRETA	PRETA
MOD. 127V	DE61THPT	DE81THPT
CÓD. EAN 127V	790.831.281.434-2	790.831.281.435-9
MOD. 220V	DE62THPT	DE82THPT
CÓD. EAN 220V	790.831.281.436-6	790.831.281.437-3
QTD. PÇS CAIXA	1	1
PROD. S/ EMB. (LargxAlt x Prof cm)	60,0x17,6x30,0	80,0x17,6x30,0
PROD. C/ EMB. (LargxAlt x Prof cm)	66,0x23,0x36,2 (48,8 aberto)	86,0x23,0x36,2 (48,8 aberto)
PESO S/ EMB. (kg)	6,2	8,2
PESO C/ EMB. (kg)	6,9	9,2

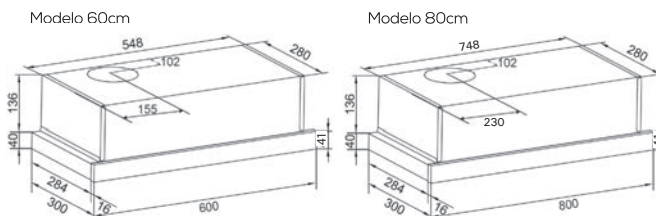

• Dimensões em milímetros

SUGGAR

COIFAS

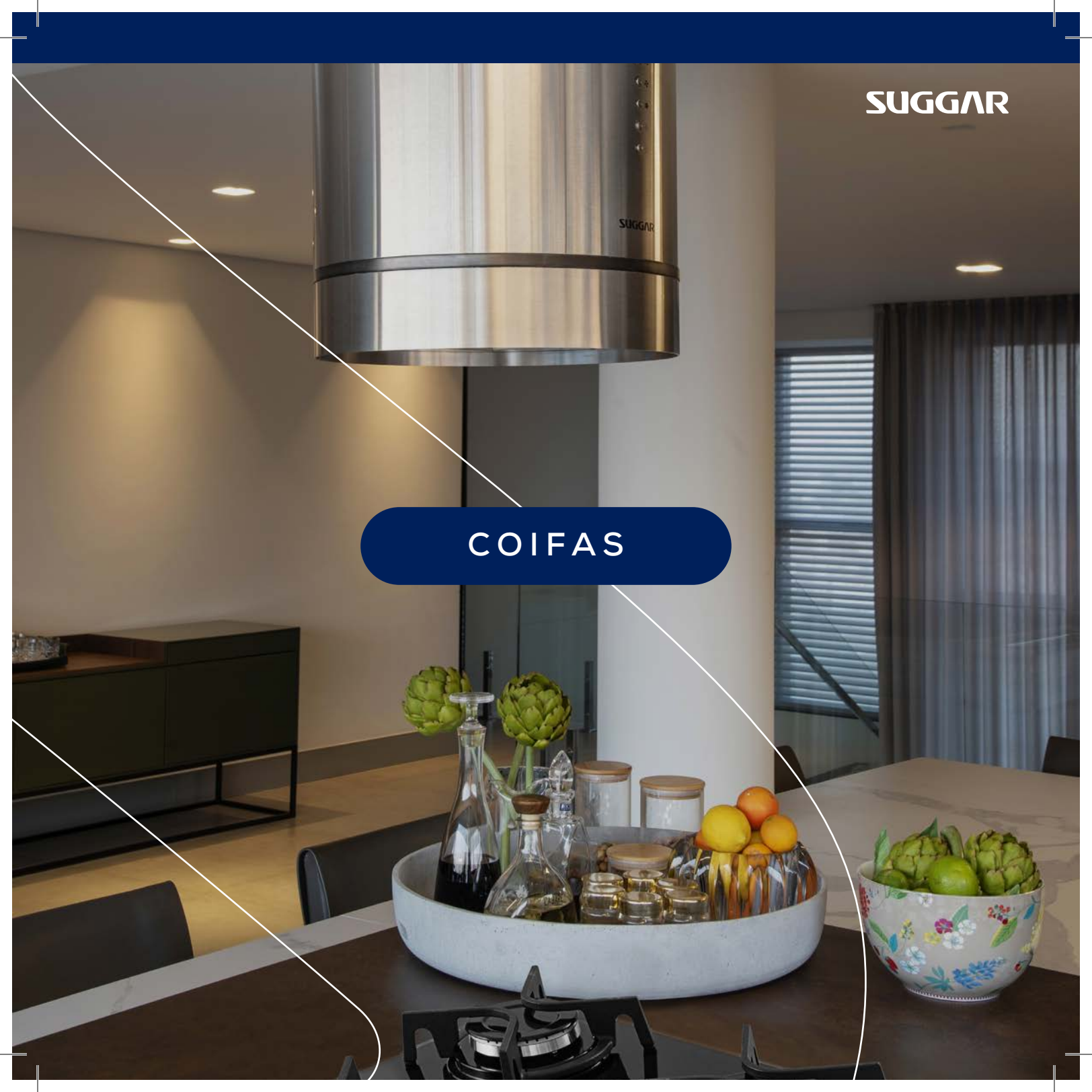



COIFA PAREDE Esmeralda Touch

TP0361/62PT - TP0391/92PT



PRETA

60 OU 90CM

- Sucção: 820m³/h (vazão livre)
- 3 velocidades
- 2 lâmpadas led
- Dupla filtragem:
 - Telas em alumínio lavável: eliminam gordura e fumaça
 - Filtro de carvão ativado: elimina odores indesejados

- Duto regulador de altura
- Baixíssimo ruído
- Funciona também como depurador: sem necessidade de saída externa
- Potência: 234W
- Baixo consumo: 0,23kWh

TABELA TÉCNICA

	60cm	90cm
COR	PRETA	PRETA
MOD.127V	TP0361PT	TP0391PT
CÓD. EAN 127V	789.651.850.371-2	789.651.850.792-5
MOD.220V	TP0362PT	TP0392PT
CÓD. EAN 220V	789.651.850.791-8	789.651.850.804-5
QTD. PÇS CAIXA	1	1
PROD. S/ EMB. (LargxAltProf cm)	60,0x92,6x50,0	90,0x92,6x50,0
PROD. C/ EMB. (LargxAltProf cm)	65,5x56,5x42,5	95,5x56,5x42,5
PESO S/ EMB. (kg)	14,5	17,0
PESO C/ EMB. (kg)	16,7	19,5

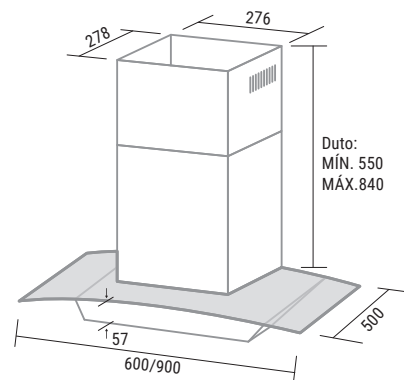

- Dimensões em milímetros



COIFA PAREDE

Esmeralda Touch

TP3061/62THIX - TP3091/92THIX



INOX

60 E
90CM

- Sucção: 820m³/h (vazão livre)
- 3 velocidades
- 2 lâmpadas led
- Dupla filtragem:
 - Telas em alumínio lavável: eliminam gordura e fumaça
 - Filtro de carvão ativado: elimina odores indesejados

- Duto regulador de altura
- Baixíssimo ruído
- Funciona também como depurador: sem necessidade de saída externa
- Potência: 234W
- Baixo consumo: 0,23kWh

TABELA TÉCNICA	60cm	90cm
COR	INOX	INOX
MOD.127V	TP3061THIX	TP3091THIX
CÓD. EAN 127V	790.831.281.560-8	790.831.281.564-6
MOD.220V	TP3062THIX	TP3092THIX
CÓD. EAN 220V	790.831.281.561-5	790.831.281.565-3
QTD. PÇS CAIXA	1	1
PROD. S/ EMB. (LargxAltProf cm)	60,0x92,6x50,0	90,0x92,6x50,0
PROD. C/ EMB. (LargxAltProf cm)	65,5x56,5x42,5	95,5x56,5x42,5
PESO S/ EMB. (kg)	12,7	15,0
PESO C/ EMB. (kg)	14,7	18,1

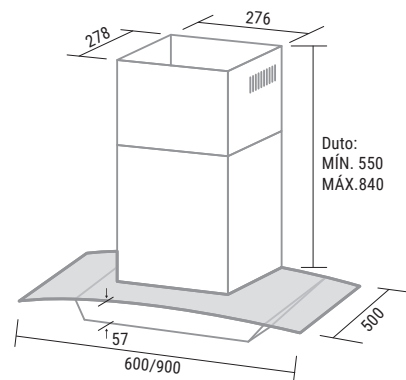

• Dimensões em milímetros



COIFA PAREDE

Esmeralda

TP3061/62IX - TP3081/82IX



INOX

60 OU 80CM

- Sucção: 820m³/h (vazão livre)
- 3 velocidades
- 1 lâmpada led
- Dupla filtragem:
 - Telas em alumínio lavável: eliminam gordura e fumaça
 - Filtro de carvão ativado: elimina odores indesejados

- Duto regulador de altura
- Baixíssimo ruído
- Funciona também como depurador: sem necessidade de saída externa
- Potência: 124W
- Baixo consumo: 0,124kWh

TABELA TÉCNICA

	60cm	80cm
COR	INOX	INOX
MOD.127V	TP3061IX	TP3081IX
CÓD. EAN 127V	790.831.280.464-0	790.831.280.466-4
MOD.220V	TP3062IX	TP3082IX
CÓD. EAN 220V	790.831.280.465-7	790.831.280.467-1
QTD. PÇS CAIXA	1	1
PROD. S/ EMB. (LargxAltxProf cm)	60,0x45,9x48,0	80,0x51,5x48,0
PROD. C/ EMB. (LargxAltxProf cm)	65,0x53,0x29,5	87,0x55,0x40,0
PESO S/ EMB. (kg)	10,2	11,2
PESO C/ EMB. (kg)	12,0	13,2

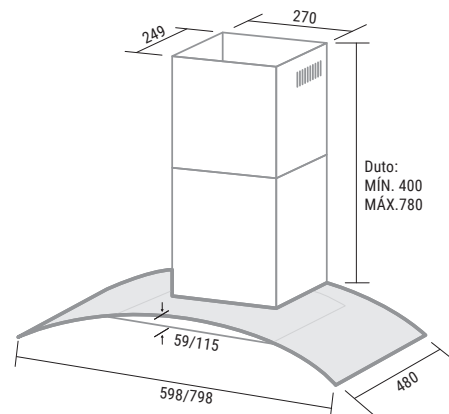

• Dimensões em milímetros



ASPIRAÇÃO
PERIMETRAL

INOX

PAINEL
TOUCH

COIFA PAREDE

Opala Led

TP4201/02IX

- Sucção: 850m³/h (vazão livre)
- 3 velocidades
- Iluminação por led
- Pannel touch
- Aspiração perimetral: aumenta a área de sucção de gordura e fumaça, garantindo maior velocidade, potência e menor nível de ruído
- Duto regulador de altura

- Dupla filtragem:
 - Telas em alumínio lavável: eliminam gordura e fumaça
 - Filtro de carvão ativado: elimina odores indesejados
- Baixíssimo ruído
- Funciona também como depurador: sem necessidade de saída externa
- Potência: 240W
- Baixo consumo: 0,25kWh

TABELA TÉCNICA	90cm
COR	INOX
MOD.127V	TP4201IX
CÓD. EAN 127V	790.831.281.664-3
MOD.220V	TP4202IX
CÓD. EAN 220V	790.831.281.665-0
QTD. PÇS CAIXA	1
PROD. S/ EMB. (LargxAltProf cm)	42,0x42,0x80,0
PROD. C/ EMB. (LargxAltProf cm)	53,5x49,5x89,3
PESO S/ EMB. (kg)	19,8
PESO C/ EMB. (kg)	23,8

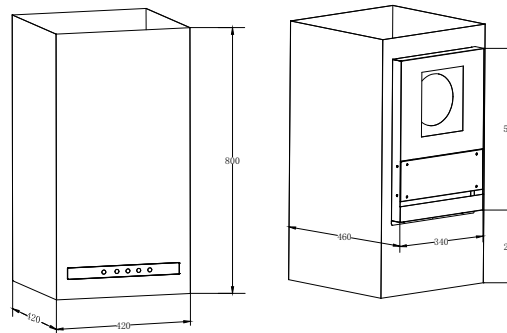

• Dimensões em milímetros



COIFA Embutir Slim

TP7501/02IX

- Sucção: 350m³/h (vazão livre)
- 3 velocidades
- Lâmpada led
- Dupla filtragem:
 - Telas em alumínio lavável: eliminam gordura e fumaça
 - Filtro de carvão ativado: elimina odores indesejados
- Baixíssimo ruído
- Funciona também como depurador: sem necessidade de saída externa
- Potência: 234W
- Baixo consumo: 0,23kWh

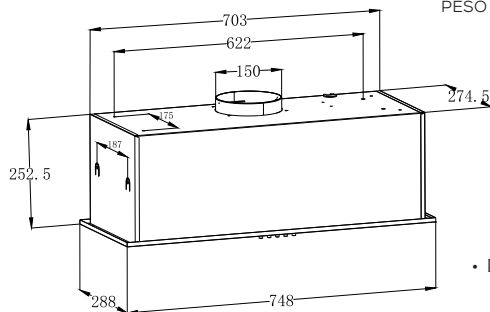

• Dimensões em milímetros



INOX

75CM

TABELA TÉCNICA

75cm

COR	INOX
MOD.127V	TP7501IX
CÓD. EAN 127V	790.831.281.910-1
MOD.220V	TP7502IX
CÓD. EAN 220V	790.831.281.911-8
QTD. PÇS CAIXA	1
PROD. S/ EMB. (LargxAltProf cm)	74,8x25,3x28,8
PROD. C/ EMB. (LargxAltProf cm)	85,3x34,0x39,0
PESO S/ EMB. (kg)	8,56
PESO C/ EMB. (kg)	9,86



COIFA PAREDE

Granada Slim Touch

TP1191/92PT

- Sucção: 820m³/h (vazão livre)
- 3 velocidades
- 2 lâmpadas led
- Painel touch
- Dupla filtragem:
 - Telas em alumínio lavável: eliminam gordura e fumaça
 - Filtro de carvão ativado: elimina odores indesejados

- Duto regulador de altura
- Baixíssimo ruído
- Funciona também como depurador: sem necessidade de saída externa
- Potência: 234W
- Baixo consumo: 0,234kWh



TABELA TÉCNICA

COR	PRETA
MOD.127V	TP1191PT
CÓD. EAN 127V	789.651.850.376-7
MOD.220V	TP1192PT
CÓD. EAN 220V	789.651.850.378-1
QTD. PÇS CAIXA	1
PROD. S/ EMB. (LargxAlt x Prof cm)	90,0x65,0x50,0
PROD. C/ EMB. (LargxAlt x Prof cm)	95,3x55,5x38,5
PESO S/ EMB. (kg)	14,48
PESO C/ EMB. (kg)	16,8

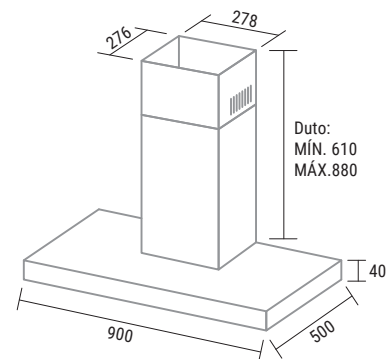

• Dimensões em milímetros



COIFA PAREDE

Granada Slim Touch

TP1191/92IX

- Sucção: 820m³/h (vazão livre)
- 3 velocidades
- 2 lâmpadas led
- Pannel touch
- Dupla filtragem:
 - Telas em alumínio lavável: eliminam gordura e fumaça
 - Filtro de carvão ativado: elimina odores indesejados

- Duto regulador de altura
- Baixíssimo ruído
- Funciona também como depurador: sem necessidade de saída externa
- Potência: 234W
- Baixo consumo: 0,234kWh



INOX



90CM

TABELA TÉCNICA

COR	INOX
MOD.127V	TP1191IX
CÓD. EAN 127V	789.651.850.809-0
MOD.220V	TP1192IX
CÓD. EAN 220V	789.651.850.377-4
QTD. PÇS CAIXA	1
PROD. S/ EMB. (LargxAltProf cm)	90,0x65,0x50,0
PROD. C/ EMB. (LargxAltProf cm)	95,3x55,5x38,5
PESO S/ EMB. (kg)	14,48
PESO C/ EMB. (kg)	16,8

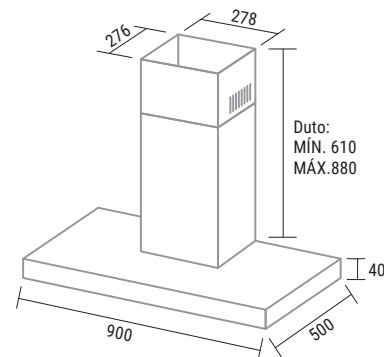

- Dimensões em milímetros



COIFA PAREDE

Granada Led

TP1091/92IX

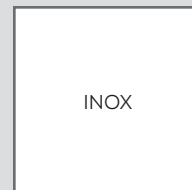

- Sucção: 850m³/h (vazão livre)
- 3 velocidades
- Iluminação por led
- Painel touch
- Aspiração perimetral: aumenta a área de sucção de gordura e fumaça, garantindo maior velocidade, potência e menor nível de ruído
- Duto regulador de altura

- Dupla filtragem:
 - Telas em alumínio lavável: eliminam gordura e fumaça
 - Filtro de carvão ativado: elimina odores indesejados
- Baixíssimo ruído
- Funciona também como depurador: sem necessidade de saída externa
- Potência: 250W
- Baixo consumo: 0,25kWh

TABELA TÉCNICA

COR	INOX
MOD.127V	TP1091IX
CÓD. EAN 127V	790.831.280.552-4
MOD.220V	TP1092IX
CÓD. EAN 220V	790.831.280.553-1
QTD. PÇS CAIXA	1
PROD. S/ EMB. (LargxAltxProf cm)	90,0x105,0x50,0
PROD. C/ EMB. (LargxAltxProf cm)	95,3x55,5x42,5
PESO S/ EMB. (kg)	21,7
PESO C/ EMB. (kg)	24,2

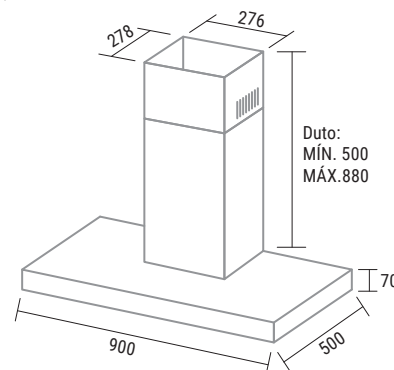

• Dimensões em milímetros



COIFA PAREDE

Coral

TP0691/92IX

- Sucção: 820m³/h (vazão livre)
- 3 velocidades
- 2 lâmpadas led
- Dupla filtragem:
 - Telas em alumínio lavável: eliminam gordura e fumaça
 - Filtro de carvão ativado: elimina odores indesejados

- Duto regulador de altura
- Baixíssimo ruído
- Funciona também como depurador: sem necessidade de saída externa
- Potência: 234W
- Baixo consumo: 0,23kWh

TABELA TÉCNICA

COR	INOX
MOD.127V	TP0691IX
CÓD. EAN 127V	789.651.851.580-7
MOD.220V	TP0692IX
CÓD. EAN 220V	789.651.851.581-4
QTD. PÇS CAIXA	1
PROD. S/ EMB. (LargxAltProf cm)	90,0x65,0x50,0
PROD. C/ EMB. (LargxAltProf cm)	95,3x55,5x38,5
PESO S/ EMB. (kg)	13,52
PESO C/ EMB. (kg)	15,77

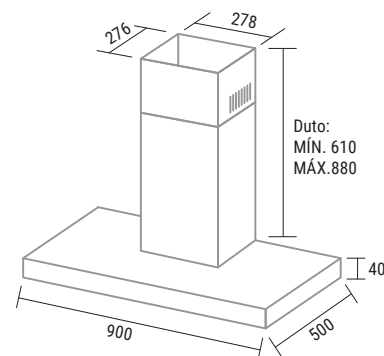

- Dimensões em milímetros



COIFA PAREDE Ônix Vidro Inclinado

TP1291/92PT

- Sucção: 1.000m³/h (vazão livre)
- 3 velocidades
- 2 lâmpadas led
- Painel touch
- Aspiração perimetral: aumenta a área de sucção de gordura e fumaça, garantindo maior velocidade, potência e menor nível de ruído
- Acabamento em vidro temperado preto

TABELA TÉCNICA

COR	PRETA
MOD.127V	TP1291PT
CÓD. EAN 127V	790.831.280.067-3
MOD.220V	TP1292PT
CÓD. EAN 220V	790.831.280.068-0
QTD. PÇS CAIXA	1
PROD. S/ EMB. (LargxAltProf cm)	90,0x144,0x39,4
PROD. C/ EMB. (LargxAltProf cm)	96,5x55,6x47,0
PESO S/ EMB. (kg)	15,0
PESO C/ EMB. (kg)	17,4

- Dupla filtragem: Tela filtrante em alumínio lavável; filtros de carvão ativado
- Duto regulador de altura
- Funciona também como depurador: sem necessidade de saída externa
- Potência: 234W
- Baixo consumo: 0,23kWh

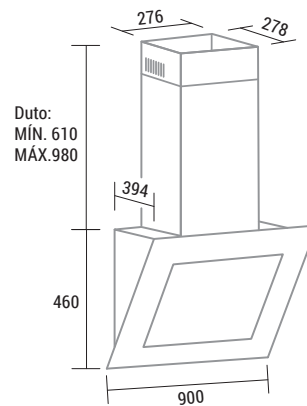

- Dimensões em milímetros





COIFA ILHA

Granada

TP0791/92IX

- Sucção: 960m³/h (vazão livre)
- 3 velocidades
- 4 lâmpadas led
- Painel touch
- Dupla filtragem:
 - Telas em alumínio lavável: eliminam gordura e fumaça
 - Filtro de carvão ativado: elimina odores indesejados

- Duto regulador de altura
- Baixíssimo ruído
- Funciona também como depurador: sem necessidade de saída externa
- Potência: 238W
- Baixo consumo: 0,23kWh

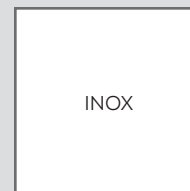

INOX

90CM

TABELA TÉCNICA

COR	INOX
MOD.127V	TP0791IX
CÓD. EAN 127V	789.651.851.582-1
MOD.220V	TP0792IX
CÓD. EAN 220V	789.651.851.583-8
QTD. PÇS CAIXA	1
PROD. S/ EMB. (LargxAltxProf cm)	90,0x105,0x60,0
PROD. C/ EMB. (LargxAltxProf cm)	101,0x69,0x51,5
PESO S/ EMB. (kg)	23,24
PESO C/ EMB. (kg)	27,24

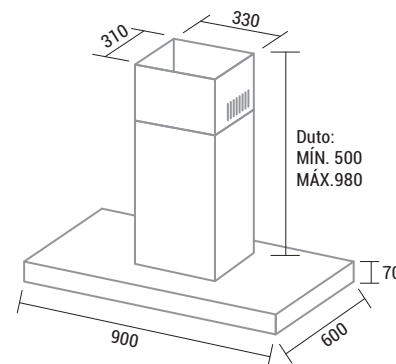

- Dimensões em milímetros



COIFA ILHA

Quartzo

TP3521/22IX

- Sucção: 1.100m³/h (vazão livre)
- 3 velocidades
- 2 lâmpadas LED
- Pode ser instalado vidro como opcional para 1 ou 2 coifas
- Dupla filtragem:
 - Telas em alumínio lavável: eliminam gordura e fumaça
 - Filtro de carvão ativado: elimina odores indesejados

- Duto regulador de altura
- Baixíssimo ruído
- Funciona também como depurador: sem necessidade de saída externa
- Potência: 330W
- Baixo consumo: 0,33kWh



INOX 304

35CM

TABELA TÉCNICA

COR	INOX
MOD.127V	TP3521IX
CÓD. EAN 127V	789.651.850.825-0
MOD.220V	TP3522IX
CÓD. EAN 220V	789.651.850.826-7
QTD. PÇS CAIXA	1
PROD. S/ EMB. (LargxAltxProf cm)	35,0x123,0x35,0
PROD. C/ EMB. (LargxAltxProf cm)	101,5x42,0x41,5
PESO S/ EMB. (kg)	20,5
PESO C/ EMB. (kg)	23,0

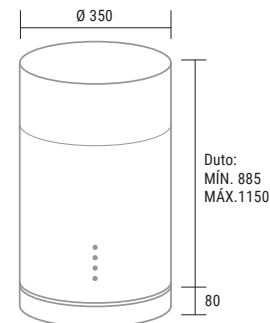

- Dimensões em milímetros



COIFA ILHA

Opala Led

TP4221/22IX

- Sucção: 850m³/h (vazão livre)
- 3 velocidades
- Iluminação por led
- Pannel touch
- Aspiração perimetral: aumenta a área de sucção de gordura e fumaça, garantindo maior velocidade, potência e menor nível de ruído
- Duto regulador de altura
- Dupla filtragem:
 - Telas em alumínio lavável: eliminam gordura e fumaça
 - Filtro de carvão ativado: elimina odores indesejados
- Baixíssimo ruído
- Funciona também como depurador: sem necessidade de saída externa
- Potência: 240W
- Baixo consumo: 0,25kWh

TABELA TÉCNICA

COR	INOX
MOD.127V	TP4221IX
CÓD. EAN 127V	790.831.281.652-0
MOD.220V	TP4222IX
CÓD. EAN 220V	790.831.281.653-7
QTD. PÇS CAIXA	1
PROD. S/ EMB. (LargxAltxProf cm)	42,0x42,0x125
PROD. C/ EMB. (LargxAltxProf cm)	53,5x49,5x89,3
PESO S/ EMB. (kg)	24,3
PESO C/ EMB. (kg)	28,3

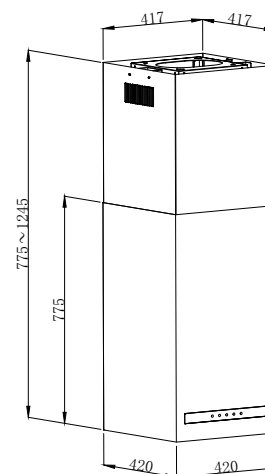
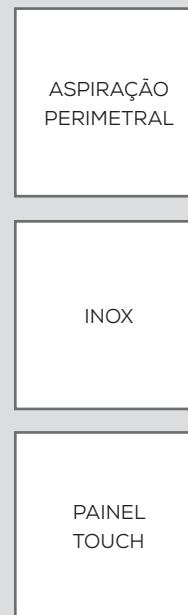

• Dimensões em milímetros

SUGGAR

FORNOS

SUGGAR

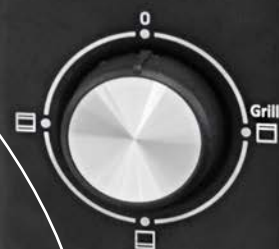



FORNO ELÉTRICO

Bancada 42 litros

FE4201/02PT

- Função Grill
- Timer 60 minutos com alarme
- 2 resistências: superior e inferior
- Controle de temperatura 100°C a 250°C
- Lâmpada piloto
- Grade deslizante
- Potência: 1.600W (127V)/1.800W (220V)
- Baixo consumo: 1,6kWh (127V)/1,8kWh (220V)



TIMER
60 MINUTOS

GRILL

TABELA TÉCNICA

COR	PRETO
MOD.127V	FE4201PT
CÓD. EAN 127V	789.651.850.044-5
MOD.220V	FE4202PT
CÓD. EAN 220V	789.651.850.045-2
QTD. PÇS CAIXA	1
PROD. S/ EMB. (LargxAlt xProf cm)	51,3x32,6x39,25
PROD. C/ EMB. (LargxAlt xProf cm)	55,5x36,2x43,5
PESO S/ EMB. (kg)	6,3
PESO C/ EMB. (kg)	8,4



FORNO ELÉTRICO

Bancada 50 litros

FE5011/12BR - FE5011/12PT

- Função Grill
- Timer 60 minutos com alarme
- 2 resistências: superior e inferior
- Bandeja
- Lâmpada piloto
- Grade deslizante
- Potência: 1.600W (127V)/1.800W (220V)
- Baixo consumo: 1,6kWh (127V)/1,8kWh (220V)

TABELA TÉCNICA

	BRANCO	PRETO
COR	BRANCO	PRETO
MOD.127V	FE5011BR	FE5011PT
CÓD. EAN 127V	790.831.280.075-8	789.651.851.426-8
MOD.220V	FE5012BR	FE5012PT
CÓD. EAN 220V	790.831.280.076-5	789.651.851.427-5
QTD. PÇS CAIXA	1	1
PROD. S/ EMB. (LargxAltProf cm)	56,0x36,0x43,0	56,0x36,0x43,0
PROD. C/ EMB. (LargxAltProf cm)	61,0x39,5x46,5	61,0x39,5x46,5
PESO S/ EMB. (kg)	9,2	9,2
PESO C/ EMB. (kg)	11,1	11,1



50L

BRANCO
OU PRETO

GRILL



FORNO ELÉTRICO

Bancada 66 litros

FE6601/02PT

- Espeto giratório
- Função Grill
- 2 resistências: superior e inferior
- Luz interna
- Forno Easy Clean: Revestimento interno antiaderente
- Controle de temperatura 100°C a 250°C
- Timer 60 minutos com alarme
- Grade deslizante
- Bandeja e pegador
- Lâmpada piloto
- Potência: 1800W(127V)/2200W(220V)
- Baixo consumo: 1,8kWh(127V)/2,2kWh(220V)

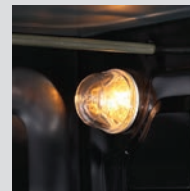

ESPETO
GIRATÓRIO

GRILL

TABELA TÉCNICA

COR	PRETO
MOD.127V	FE6601PT
CÓD. EAN 127V	790.831.280.121-2
MOD.220V	FE6602PT
CÓD. EAN 220V	790.831.280.122-9
QTD. PÇS CAIXA	1
PROD. S/ EMB. (LargxAltxProf cm)	63,5x39,6x44,5
PROD. C/ EMB. (LargxAltxProf cm)	68,5x44,2x46,5
PESO S/ EMB. (kg)	10,2
PESO C/ EMB. (kg)	14,3



FUNÇÃO
AIR FRYER

PAINEL
TOUCH COM
TIMER

FUNÇÃO
GRILL

220V

FORNO ELÉTRICO

Air Fryer Embutir 68L

FE6802PT

- Sistema de convecção: assa de forma rápida e doura uniformemente os alimentos
- Função Air fryer com cesta
- Programação com 5 funções
- Função Grill
- Prateleira com 5 níveis de ajuste
- Painel Touch com timer
- Luz interna
- Controle de temperatura de 50°C a 250°C
- 2 resistências: superior e inferior
- Forno Easy Clean: revestimento interno antiaderente
- Acessórios: bandeja e cesto
- Potência: 2050W (220V)
- Baixo consumo: 2,0kWh(220V)

TABELA TÉCNICA

COR	PRETO
MOD.220V	FE6802PT
CÓD. EAN 220V	790.831.281.958-3
QTD. PÇS CAIXA	1
PROD. S/ EMB. (LargxAltProf cm)	59,5x40,1x59,5
PROD. C/ EMB. (LargxAltProf cm)	62,1x67,0x57,5
PESO S/ EMB. (kg)	24,5
PESO C/ EMB. (kg)	27,5

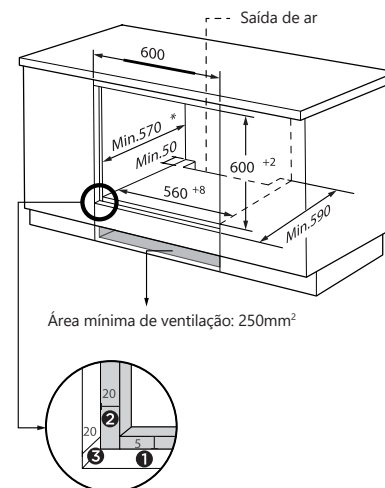

• Dimensões em milímetros e nicho para embutir

SUGGAR

LAVADORAS





Produzido em *Minas Gerais*



LAVADORA Neo Turbilhão 8kg

LE8001/02BR

- Potência: 400W
- A melhor eficiência de lavagem e o maior batedor da categoria
- Batedor com novo design: garante uma lavagem mais eficiente
- Lava até 8kg de roupas
- 6 programas de lavagem
- Big dispenser de gaveta para sabão
- Filtro cata fiapos
- 3 molhos e desligamento automático
- Timer com programação de 0 a 28 min.
- Baixo consumo: 0,09kWh/ciclo

A MELHOR
EFICIÊNCIA DA
CATEGORIA

BRANCA



TABELA TÉCNICA

COR	BRANCA
MOD. 127V	LE8001BR
CÓD. EAN 127V	790.831.280.001-7
MOD. 220V	LE8002BR
CÓD. EAN 220V	790.831.280.002-4
QTD. PÇS CAIXA	1
PROD. S/ EMB. (LargxAlt x Prof cm)	51,3x96,0x54,8
PROD. C/ EMB. (LargxAlt x Prof cm)	55,0x97,0x60,0
PESO S/ EMB. (kg)	9,38
PESO C/ EMB. (kg)	11,00



Produzido em *Minas Gerais*



LAVADORA Neo Eco 10kg

LE1011/12BR - LE1011/12PT - LE1011/12PR

- Potência: 450W
- A melhor eficiência de lavagem e o maior batedor da categoria
- Batedor com novo design: garante uma lavagem mais eficiente
- Lava até 10kg de roupas
- Dispenser para sabão
- 3 molhos e desligamento automático
- Timer com programação de 0 a 28 min.
- Baixo consumo: 0,10kWh/ciclo

TABELA TÉCNICA

COR	BRANCA	PRETA	PRATA
MOD. 127V	LE1011BR	LE1011PT	LE1011PR
CÓD. EAN 127V	7.908312.812881	7.908312.812904	7.908312.813192
MOD. 220V	LE1012BR	LE1012PT	LE1012PR
CÓD. EAN 220V	7.908312.812898	7.908312.812911	7.908312.813208
QTD. PÇS CAIXA	1	1	1
PROD. S/ EMB. (LargxAlt x Prof cm)	51,3x96,0x54,8	51,3x96,0x54,8	51,3x96,0x54,8
PROD. C/ EMB. (LargxAlt x Prof cm)	55x97x60	55x97x60	55x97x60
PESO S/ EMB. (kg)	9,380	9,380	9,380
PESO C/ EMB. (kg)	11,0	11,0	11,0

A MELHOR
EFICIÊNCIA DA
CATEGORIA

BRANCA





Produzido em *Minas Gerais*



LAVADORA

Lavamax Eco 10kg

LE1021/22BR - LE1021/22PR - LE1021/22PT

EFICIÊNCIA:
0,73

BRANCA
PRATA
PRETA



- Potência: 450W
- A melhor eficiência de lavagem e o maior batedor da categoria
- Batedor com novo design: aletas que garantem uma lavagem super eficiente
- Lava até 10kg de roupas
- Dispenser para sabão
- 3 níveis de água
- Filtro cata-fiapos
- 3 molhos e desligamento automático
- Timer com programação de 0 a 28 min.
- Baixo consumo: 0,08 kWh/ciclo

TABELA TÉCNICA

COR	BRANCA	PRATA	PRETA
MOD. 127V	LE1021BR	LE1021PR	LE1021PT
CÓD. EAN 127V	790.831.281.909-5	790.831.281.906-4	790.831.281.907-1
MOD. 220V	LE1022BR	LE1022PR	LE1022PT
CÓD. EAN 220V	790.831.281.905-7	790.831.281.903-3	790.831.281.904-0
QTD. PÇS CAIXA	1	1	1
PROD. S/ EMB. (LargxAltProf cm)	49,8x96,1x54,0	49,8x96,1x54,0	49,8x96,1x54,0
PROD. C/ EMB. (LargxAltProf cm)	50,4x96,7x54,6	50,4x96,7x54,6	50,4x96,7x54,6
PESO S/ EMB. (kg)	10,19	10,19	10,19
PESO C/ EMB. (kg)	11,54	11,54	11,54



Produzido em *Minas Gerais*



LAVADORA

Lavamax Eco 15kg

LE1521/22BR - LE1521/22PR - LE1521/22PT

- Potência: 500W
- Maior batedor da categoria
- Batedor com novo design: aletas que garantem uma lavagem super eficiente
- Lava até 15kg de roupas
- Dispenser para sabão
- 3 níveis de água
- Filtro cata-fiapos
- 3 molhos e desligamento automático
- Timer com programação de 0 a 28 min.
- Baixo consumo: 0,10kWh/ciclo

TABELA TÉCNICA

COR	BRANCA	PRATA	PRETA
MOD. 127V	LE1521BR	LE1521PR	LE1521PT
CÓD. EAN 127V	790.831.281.826-5	790.831.281.828-9	790.831.281.824-1
MOD. 220V	LE1522BR	LE1522PR	LE1522PT
CÓD. EAN 220V	790.831.281.827-2	790.831.281.829-6	790.831.281.825-8
QTD. PÇS CAIXA	1	1	1
PROD. S/ EMB. (LargxAItxProf cm)	49,8x96,1x54,0	49,8x96,1x54,0	49,8x96,1x54,0
PROD. C/ EMB. (LargxAItxProf cm)	50,4x96,7x54,6	50,4x96,7x54,6	50,4x96,7x54,6
PESO S/ EMB. (kg)	10,19	10,19	10,19
PESO C/ EMB. (kg)	11,54	11,54	11,54

EFICIÊNCIA
0,74

BRANCA
PRATA E
PRETA





Produzido em *Minas Gerais*



LAVADORA Lavamax Eco 20kg

LE2001/02BR - LE2001/02PT - LE2001/02PR

- Potência: 580W
- Maior batedor da categoria
- Lava até 20kg de roupas
- SUPER CAPACIDADE: lava edredom de casal tamanho King
- Sistema de drenagem
- Função "Reaproveitar água"
- 2 dispensers: um para sabão e outro para amaciante
- 3 níveis de água e filtro cata-fiapos
- 3 molhos e desligamento automático
- Timer com programação de 0 a 28 min.
- 6 programas de lavagem
- Baixo consumo: 0,12kWh/ciclo



BRANCA,
PRETA E
PRATA



TABELA TÉCNICA

	BRANCA	PRETA	PRATA
COR	BRANCA	PRETA	PRATA
MOD. 127V	LE2001BR	LE2001PT	LE2001PR
CÓD. EAN 127V	790.831.281.255-3	790.831.281.257-7	790.831.281.256-0
MOD. 220V	LE2002BR	LE2002PT	LE2002PR
CÓD. EAN 220V	790.831.281.258-4	790.831.281.260-7	790.831.281.259-1
QTD. PÇS CAIXA	1	1	1
PROD. S/ EMB. (LargxAltxF Prof cm)	55,0x95,7x59,5	55,0x95,7x59,5	55,0x95,7x59,5
PROD. C/ EMB. (LargxAltxF Prof cm)	55,8x97,4x60,2	55,8x97,4x60,2	55,8x97,4x60,2
PESO S/ EMB. (kg)	11,3	11,3	11,3
PESO C/ EMB. (kg)	13,1	13,1	13,1



Produzido na *Paraíba*



LAVADORA

Lavamax 10kg

LX1021/22BR - LX1021/22PT - LX1021/22PR

- Potência: 450W
- A melhor eficiência de lavagem e o maior batedor da categoria
- Batedor com novo design: aletas que garantem uma lavagem super eficiente
- Lava até 10kg de roupas
- Dispenser para sabão
- 3 níveis de água
- Filtro cata-fiapos
- 3 molhos e desligamento automático
- Timer com programação de 0 a 28 min.
- Baixo consumo: 0,15kWh/ciclo

A MELHOR
EFICIÊNCIA DA
CATEGORIA:
0,82

BRANCA,
PRETA
E PRATA



TABELA TÉCNICA

COR	BRANCA	PRETA	PRATA
MOD. 127V	LX1021BR	LX1021PT	LX1021PR
CÓD. EAN 127V	789.651.851.718-4	789.651.852.243-0	789.651.850.799-4
MOD. 220V	LX1022BR	LX1022PT	LX1022PR
CÓD. EAN 220V	789.651.852.241-6	789.651.852.244-7	789.651.850.800-7
QTD. PÇS CAIXA	1	1	1
PROD. S/ EMB. (LargxAltxFund cm)	51,3x95,5x56,7	51,3x95,5x56,7	51,3x95,5x56,7
PROD. C/ EMB. (LargxAltxFund cm)	51,9x96,7x57,3	51,9x96,7x57,3	51,9x96,7x57,3
PESO S/ EMB. (kg)	10,34	10,34	10,34
PESO C/ EMB. (kg)	11,91	11,91	11,91



Produzido na *Paraíba*



LAVADORA Lavamatic 16kg

LC1621/22BR - LC1621/22PR - LC1621/22PT

- Potência: 530W
- Maior batedor da categoria
- Lava até 16kg de roupas
- SUPER CAPACIDADE: lava edredon de casal tamanho King
- Sistema de drenagem
- Função "Reaproveitar água"
- 2 dispensers: um para sabão e outro p/ amaciante
- Filtro cata-fiapos
- 3 molhos e desligamento automático
- Timer com programação de 0 a 28 min.
- 6 programas de lavagem
- Consumo: 0,10 kWh/ciclo

EFICIÊNCIA
0,75

BRANCA
PRATA
E PRETA



TABELA TÉCNICA

	BRANCA	PRATA	PRETA
COR	BRANCA	PRATA	PRETA
MOD. 127V	LC1621BR	LC1621PR	LC1621PT
CÓD. EAN 127V	790.831.281.779-4	790.831.281.780-0	790.831.281.781-7
MOD. 220V	LC1622BR	LC1622PR	LC1622PT
CÓD. EAN 220V	790.831.281.782-4	790.831.281.783-1	790.831.281.784-8
QTD. PÇS CAIXA	1	1	1
PROD. S/ EMB. (LargxAlt xProf cm)	51,3x96,1x56,7	51,3x96,1x56,7	51,3x96,1x56,7
PROD. C/ EMB. (LargxAlt xProf cm)	51,9x96,7x57,3	51,9x96,7x57,3	51,9x96,7x57,3
PESO S/ EMB. (kg)	10,55	10,55	10,55
PESO C/ EMB. (kg)	12,13	12,13	12,13

SUGGAR

SUGGAR
Giromax

DESLICADO

15 kg

LICADO

CENTRÍFUGAS

SUGGAR



CENTRÍFUGA

Giromax 15kg

CT1501/02BR - CT1501/02PT - CT1501/02PR



BRANCA,
PRETA OU
PRATA



- Capacidade de 15kg de roupas molhadas: equivale a 5kg de roupas secas
- Timer de 7 min. c/ desligamento automático
- Alta eficiência: 1750rpm, deixa as roupas quase no ponto de passar
- Saída de água frontal
- Base larga: garante maior estabilidade
- Grade de proteção para fechamento do cesto
- Sistema de trava exclusivo: impede a abertura da tampa durante o funcionamento
- Alça lateral: facilita no manuseio e no transporte
- Alta eficiência: centrifuga muito mais suas roupas
- Centrifuga até edredon King Size ou até 20 camisas de uma só vez
- Potência: 180W
- Baixo consumo: 0,18kWh

TABELA TÉCNICA

COR	BRANCA	PRETA	PRATA
MOD. 127V	CT1501BR	CT1501PT	CT1501PR
CÓD. EAN 127V	790.831.280.195-3	790.831.280.196-0	790.831.281.146-4
MOD. 220V	CT1502BR	CT1502PT	CT1502PR
CÓD. EAN 220V	790.831.280.197-7	790.831.280.194-6	790.831.281.147-1
QTD. PÇS CAIXA	1	1	1
PROD. S/ EMB. (LargxAltProf cm)	42,0x69,5x41,6	42,0x69,5x41,6	42,0x69,5x41,6
PROD. C/ EMB. (LargxAltProf cm)	42,2x71,2x42,2	42,2x71,2x42,2	42,2x71,2x42,2
PESO S/ EMB. (kg)	6,55	6,55	6,55
PESO C/ EMB. (kg)	7,62	7,62	7,62

SUGGAR

PASSADEIRAS

Passadeira
SUGGAR



PASSADEIRA DE ROUPAS

Vapor Jet

PV1000PT

- Potência: 700W
- Botão liga e desliga
- Acompanha escova e copo graduado
- Passa e higieniza suas roupas com facilidade
- Retira as rugas das suas roupas com rapidez e eficiência
- Fácil de levar nas viagens
- Baixo consumo: 0,70kWh



BIVOLT

TABELA TÉCNICA

	CX INDIVIDUAL	CX MASTER
COR	PRETA	PRETA
CÓD. PRODUTO	PV1000PT	PV1000PT
CÓD. EAN	789.651.850.056-8	789.651.850.062-9
QTD. PÇS CAIXA	1	12
PROD. S/ EMB. (LargxAltProf cm)	10,0x21,0x16,0	-
PROD. C/ EMB. (LargxAltProf cm)	10,5x22,2x20,0	34,5x46,0x42,0
PESO S/ EMB. (kg)	0,75	-
PESO C/ EMB. (kg)	0,85	9,0



PASSADEIRA DE ROUPAS

Vapor Profissional

PV1501/02PR

- Potência: 1.200W (127V)/1.500W (220V)
- Passa suas roupas com facilidade e extrema comodidade
- Higieniza suas roupas, retirando odores desagradáveis
- Bocal para saída de vapor
- Controle de intensidade de vapor
- Rodas deslizantes
- Haste retrátil de fácil armazenamento
- Suporte para pendurar roupa
- Acompanha escova
- Mangueira flexível de fácil manuseio
- Baixo consumo: 1,2kWh(127V)/1,5kWh(220V)

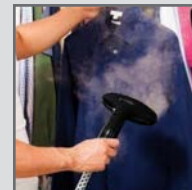

HIGIENIZA
E
PASSA

TABELA TÉCNICA	CX INDIVIDUAL	CX MASTER
COR	PRATA	PRATA
MOD. 127V	PV1501PR	PV1501PR
CÓD. EAN 127V	789.651.851.548-7	789.651.851.550-0
MOD. 220V	PV1502PR	PV1502PR
CÓD. EAN 220V	789.651.851.549-4	789.651.851.551-7
QTD. PÇS CAIXA	1	2
PROD. S/ EMB. (LargxAltProf cm)	33,0x150,0x22,0	-
PROD. C/ EMB. (LargxAltProf cm)	38,5x36,5x27,0	55,5x39,0x40,0
PESO S/ EMB. (kg)	3,6	-
PESO C/ EMB. (kg)	4,1	9,3

SUGGAR

UMIDIFICADOR DE AR

Fresh
SUGGAR





UMIDIFICADOR

Fresh Bivolt

UM45BIBR

- Potência: 32W
- Produz até 12 horas de vapor contínuo, sem reposição de água
- Controle de intensidade da névoa fria
- Umidifica o ar e alivia o ressecamento dos olhos e das vias respiratórias
- Ionizador ultrassônico: descontamina o ar
- Capacidade: 4 litros
- Lâmpada alerta de reposição de água
- Supersilencioso
- Baixo consumo: 0,032kWh



BIVOLT

TABELA TÉCNICA	CX INDIVIDUAL	CX MASTER
COR	BRANCO	BRANCO
CÓD. PRODUTO	UM45BIBR	UM45BIBR
CÓD. EAN	789.651.851.023-9	789.651.851.024-6
QTD. PÇS CAIXA	1	6
PROD. S/ EMB. (LargxAltProf cm)	20,0x32,3x21,7	-
PROD. C/ EMB. (LargxAltProf cm)	21,3x32,6x21,3	66,0x34,6x44,2
PESO S/ EMB. (kg)	1,0	-
PESO C/ EMB. (kg)	1,2	8,2

SUGGAR

EXPOSITORES





Coifa, cook tops, forno de embutir

9992PT (forno 50L)

- Comporta até 1 coifa, 2 cook tops e 1 forno de embutir 50L

TABELA TÉCNICA

CÓD. EAN p/ SKU 9992PT	789.651.851.105-2
DIMENSÕES (LargxAltProf cm)	84,9x225,3x64,9
PESO (kg)	58,8
COR	Preto
MATERIAL	Metalon



Depuradores 60 e 80cm

9993BR / 9993PT

- Comporta até 2 depuradores de ar 60 ou 80cm e 2 cook tops ou 1 fogão de 4, 5 ou 6 bocas

TABELA TÉCNICA

CÓD. EAN p/ SKU 9993BR	789.651.850.801-4
CÓD. EAN p/ SKU 9993PT	789.651.850.050-6
DIMENSÕES (LargxAltProf cm)	89,7x191,0x92,8
PESO (kg)	17,4
COR	Branco ou preto
MATERIAL	Metalon



Depuradores 60 e 80cm

9940PT / 9940BR

- Comporta até 4 depuradores de ar 60 ou 80cm e caixas de depuradores de 60 ou 80cm ou fogão de 4, 5 ou 6 bocas

TABELA TÉCNICA

CÓD. EAN p/ SKU 9940PT	789.651.850.055-1
CÓD. EAN p/ SKU 9940BR	789.651.850.054-4
DIMENSÕES (LargxAltProf cm)	89,7x191,0x92,8
PESO (kg)	19,5
COR	Preto ou branco
MATERIAL	Metalon



Cooktops

9996PT / 9996BR

- Comporta até 3 cooktops

TABELA TÉCNICA

CÓD. EAN p/ SKU 9996PT	789.651.850.052-0
CÓD. EAN p/ SKU 9996BR	789.651.850.051-3
DIMENSÕES (LargxAlt x Prof cm)	89,4x153,18x60,18
PESO (kg)	21,36
COR	Preto ou branco
MATERIAL	Metalon



Coifa, cooktops e fogão

9995BR / 9995PT

- Comporta até 1 coifa (inclusive modelo Vidrio) e 2 cooktops ou fogão de 4, 5 ou 6 bocas

TABELA TÉCNICA

CÓD. EAN p/ SKU 9995BR	789.651.850.691-1
CÓD. EAN p/ SKU 9995PT	789.651.850.053-7
DIMENSÕES (LargxAlt x Prof cm)	80,2x221,5x64,9
PESO (kg)	25,0
COR	Branco ou preto
MATERIAL	Metalon

Classificação Fiscal

PRODUTO	CÓDIGO DE CLASSIFICAÇÃO FISCAL
ADEGA	8.418.69.99
CENTRÍFUGA	8.421.12.10
COIFA	8.414.60.00
COOK TOP	7.321.11.00
CHURRASQUEIRA	7.321.11.00
DEPURADOR	8.421.39.90
FOGÃO DE PISO	7.321.11.00
FORNO ELÉTRICO	8.516.60.00
FORNO ELÉTRICO DE EMBUTIR	8.516.60.00
FRIGOBAR	8.418.69.99
FRITADEIRA	8.516.79.20
LAVADORAS até 10kg	8.450.19.00
LAVADORAS acima de 10kg	8.450.20.90
MÁQUINA DE GELO	8.418.69.99
PASSADEIRA	8.516.79.90
UMIDIFICADOR	8.509.80.90

SUGGAR

eletrodomésticos



MINAS GERAIS

Belo Horizonte

Rua Jerônimo Marcucci, 74 - Bairro Pilar - CEP 30390-150

Televendas: 0800 205 1234 - Central de Relacionamento: 0800 200 5050

www.suggar.com.br

PARAÍBA

Conde

Rod. BR 101 Km 08 Galpão C - s/n - Distrito Industrial - CEP 58322-000



Especificações técnicas estão sujeitas a alterações sem aviso prévio para fins de aperfeiçoamento de produtos. Março/2024.

  Acesse <https://files.suggar.com.br> para downloads de imagens e manuais dos produtos.